

Аксессуары для воздушных трубопроводов

Представляем оборудование для систем подготовки воздуха, в том числе фильтр-регулятор-лубрикаторы, гибкие шланги, муфты и разъемные соединения.

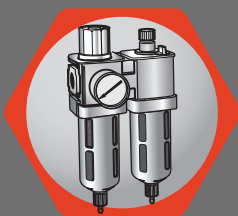

3-11

Фильтры, регуляторы и лубрикаторы серии ARO-Flo

12-13

Фильтры, регуляторы и лубрикаторы - Супертяжелый класс

14

Специальное оборудование для воздушных трубопроводов

15

Фитинги и клапаны

16-17

Быстроразъемные муфты и ниппели

18-19

Шланги, глушители и распылительные пистолеты

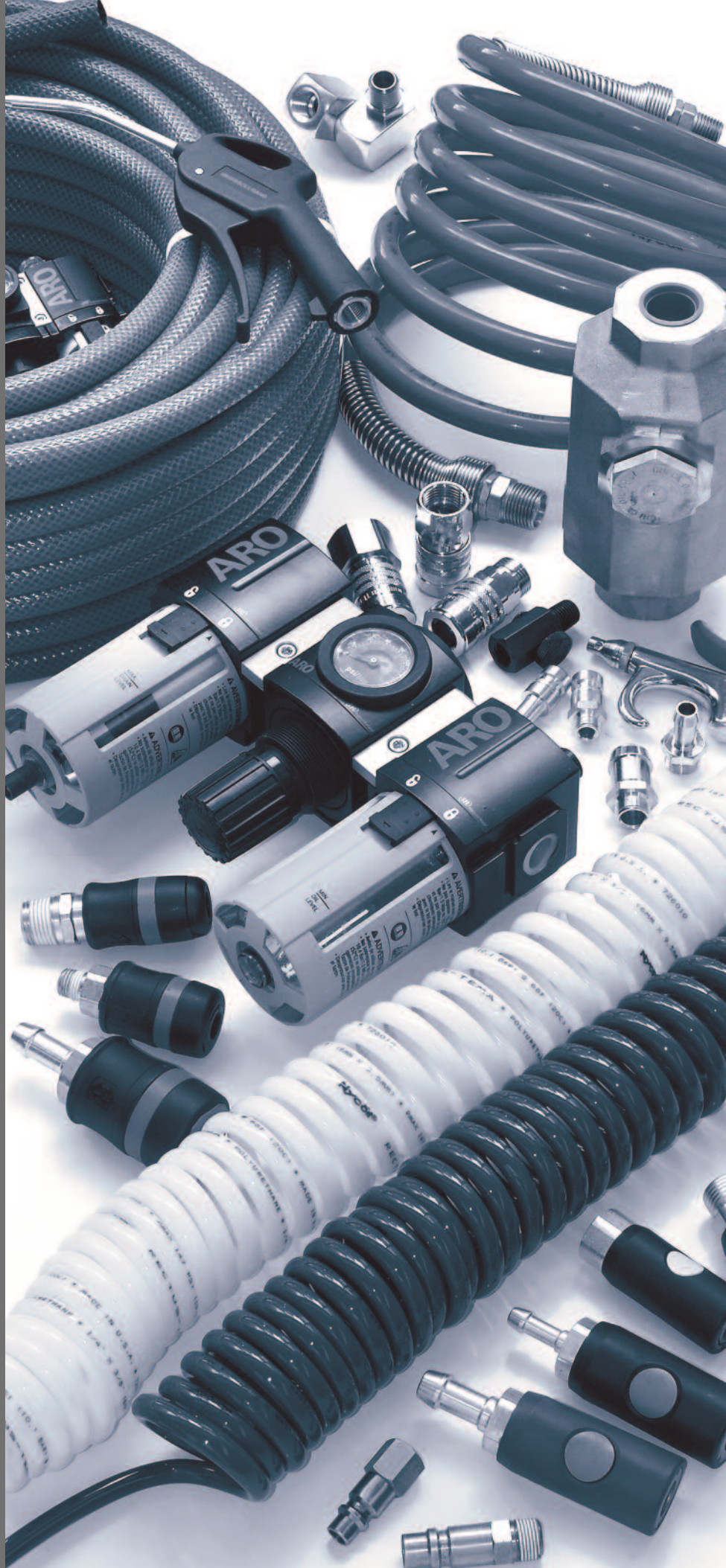

Фильтры, регуляторы и лубрикаторы серии ARO-Flo

Серия ARO-Flo

Уже более 100 лет компания Ingersoll Rand является лидером в области проектирования и производства компрессоров, пневматического инструмента и оборудования для систем подготовки воздуха.

Чистый воздух - ключ к эффективной и надежной работе инструментов и машинного оборудования. Благодаря оборудованию для подготовки воздуха, такому как, фильтры, регуляторы и лубрикаторы вы сможете поддержать работу ваших инструментов и оборудования на пике производительности.

Новая серия ARO-Flo продолжает традиции, предлагая на ваш выбор изделия премиум-класса.

Производительность

Изделия серии ARO-Flo задают стандарт пропускной способности. Проще говоря, воздух проходит через фильтры, регуляторы и лубрикаторы серии ARO-Flo лучше, чем через любое другое фильтрующее устройство удалить. Это значит, что через ступень подготовки воздуха проходит больший объем воздуха, и ваше оборудование сможет работать на максимуме своих возможностей.

Модульность

Конструкция всех изделий в серии ARO-Flo предусматривает их подключение друг к другу в пределах одного размерного ряда. Начиная с трубных адаптеров и заканчивая Т-образными кронштейнами, весь блок подготовки воздуха и его отдельные компоненты можно просто, быстро и безопасно снять или монтировать при наличии минимума инструментов - никакой головной боли и проблем, даже при жестком трубопроводе.

Безопасность

Изготовление безопасных инструментов и оборудования - наша задача номер один. В устройствах серии ARO-Flo заложены специальные защитные функции, например, в виде самоблокирующихся стаканов и четкой маркировки. Такие вспомогательные устройства как отсечные клапаны, обратные клапаны и клапаны плавного пуска, обеспечивают эффективное и безопасное управление подачей воздуха.

Модульный резьбовой трубный адаптер: ваша возможность быстро снять устройство с воздушного трубопровода. Может использоваться для соединения труб с разной резьбой при прокладке трубопровода.

Клапан плавного пуска в качестве опции: обеспечивает постепенное нарастание давления в системе, тем самым защищая оборудование ниже по потоку и повышая безопасность включения.

Регуляторы на манометре: позволяют пользователю увидеть и настроить диапазон давлений, который ему необходим в конкретной ситуации.

Реле давления в качестве опции ввинчивается в порт коллектора: контролирует верхний и нижний пределы давления, настроенные пользователем.

Скорость подачи капель масла регулируется поворотом колпачка по или против часовой стрелке.

Автоматическая заправка: масло можно доливать под давлением.



Т-образный кронштейн крепления к стене: стандартно для всех комбинированных устройств.

Модульный отсечный клапан устройства имеют резьбовые соединения для непосредственной установки в трубопровод или могут набираться из отдельных модулей.

Сервисный индикатор в качестве опции (для серий 2000 и 3000). Входит в стандартный комплект поставки коалесцирующих фильтров.

Монтажная гайка: стандартно для всех отдельных регуляторов и фильтр-регуляторов.

Комплект от несанкционированного доступа в качестве опции: ставится за секунды (см. запасные части к серии ARO-Flo).

Обратный клапан ARO-Flo: обычно монтируется за регулятором. Используется для предотвращения передачи давления от оборудования ниже по потоку в случае падения давления выше по потоку.

Установка порта в коллекторе обеспечивает гибкость конструкции и позволяет перенаправлять подготовленный чистый воздух с заданным давлением в трубопровод другого оборудования.

Фильтры, регуляторы и лубрикатеры серии ARO-Flo

Монтаж

Для максимальной производительности оборудование ARO-Flo необходимо подбирать с учетом расхода воздуха, необходимого для вашего оборудования. При установке блока подготовки воздуха соблюдайте порядок, показанный на иллюстрации.

Отдельные отводы к блоку подготовки воздуха следует делать в начале трубопровода подачи воздуха. Соблюдайте направление потока воздуха, отмеченное на блоке подготовки воздуха.

Для улавливания и отвода жидкости и посторонних включений в нижних точках и в самом конце распределительного трубопровода следует предусмотреть конденсатоуловители.

Если необходим коалесцирующий фильтр, то его следует монтировать за стандартным фильтром.

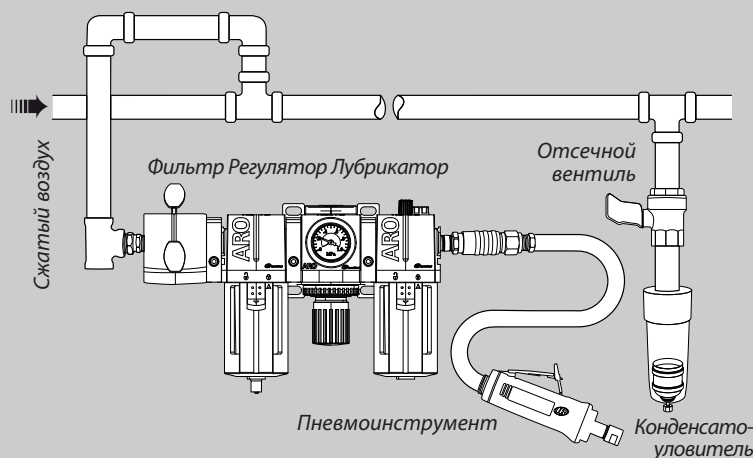

Производительность по расходу в л/мин ⁽¹⁾

Серия	Размер резьбы	Фильтр	Коалесцирующий фильтр	Регулятор	Лубрикатер	Фильтр-регулятор
1000	1/8"	1070	480	1270	900	1210
	1/4"	1380	650	1670	1440	1330
1500	1/4"	2060	960	2430	1440	2040
	3/8"	3030	1410	3200	2970	2550
2000	3/8"	4420	2010	5070	2400	3740
	1/2"	5580	2600	5940	4420	4770
	3/4"	6110	2860	5940	6280	4900
3000	3/4"	8150	3740	8210	9340	6680
	1"	9990	3960	8210	9340	7080

(1) **Фильтр:** при давлении на входе 6,2 бар (90 фунт/кв.дюйм) и перепаде давлений 0,7 бар (10 фунт/кв.дюйм).

Лубрикатер: при давлении на входе 6,2 бар (90 фунт/кв.дюйм) и перепаде давлений 0,7 бар (10 фунт/кв.дюйм).

Регулятор и фильтр-регулятор: при давлении на входе 6,9 бар (100 фунт/кв.дюйм), установочном давлении 6,2 бар (90 фунт/кв.дюйм) и перепаде давлений 2,3 бар (33 фунт/кв.дюйм).

Объем бачка в мл

Серия	Фильтры, коалесцирующие фильтры и фильтр-регуляторы ⁽²⁾				Лубрикатеры	
	Пластиковый стакан ⁽³⁾		Металлический стакан		Пластиковый стакан ⁽³⁾	Металлический стакан
	Ручной слив	Автоматический слив	Ручной слив	Автоматический слив		
1000	14 (9)	20 (14)	13 (9)	21 (14)	17	21
1500	36	31	37	30	56	43
2000	57	68	72	83	128	110
3000	—	—	156 (138)	174 (154)	—	110

(2) Цифры в скобках указаны только для коалесцирующих фильтров.

(3) Некоторые компрессорные масла, химические средства очистки, растворители, краски и их пары могут разъесть поликарбонат, что приводит к разрушению бачка. Подробнее см. в инструкции по эксплуатации.

Диапазон температур и максимальное давление на входе

Серия	Диапазон температур	Максимальное давление
Пластиковый бачок	от -5 до 52° C	10,3 бар (150 фунт/кв.дюйм)
Металлический бачок	от -5 до 79° C	17,2 бар (250 фунт/кв.дюйм)
Регулятор	от -5 до 60° C	17,2 бар (250 фунт/кв.дюйм)



Оборудование серии ARO-Flo не подпадает под действие Директив 2002/95/EC (соответствие нормам EC) и 94/9/EC (ATEX 95). Оборудование серии ARO-Flo не содержит силикона и удовлетворяет требованиям 2002/95/EC (соответствие директиве RoHS, ограничивающей содержание вредных веществ).

Фильтры, регуляторы и лубрикатеры серии ARO-Flo

Фильтры ARO-Flo

Фильтры сжатого воздуха ARO-Flo предназначены для удаления содержащихся в воздухе твердых и жидких посторонних примесей, которые могут закупоривать мелкие каналы и снижать производительность пневматических систем, а также вызывать чрезмерный износ и преждевременный отказ оборудования. Стандартные фильтры поставляются с фильтрующими элементами на 5 мкм. Отдельно можно заказать и установить фильтры с элементами на 40 мкм. Модели коалесцирующих фильтров способны задерживать твердые частицы и капли масла размером до 0,3 мкм. Все фильтры имеют алюминиевый корпус, нитриловые уплотнения и ацеталевую направляющую стенку. Слив: латунь + нитрил (ручной), ацеталь (автоматический). Вкладыш фильтра из полиэтилена (или бумага HEPA+ войлок - коалесцирующие фильтры).

Номер детали	Серия		Макс. расход (л/мин)	Материал бачка и тип слива
Стандартные воздушные фильтры				
F351B1-400	1000	1/4" BSP	1 380	Поликарбонат / ручной
F351B1-421				Металл / автоматический
F352C1-400	1500	3/8" BSP	3 030	Поликарбонат / ручной
F352C1-411				Металл / автоматический
F353D1-400	2000	1/2" BSP	5 580	Поликарбонат / ручной
F353D1-411				Металл / автоматический
F353E1-400	3000	3/4" BSP	6 110	Поликарбонат / ручной
F353E1-411				Металл / автоматический
F354E1-410	3000	3/4" BSP	8 150	Металл / ручной
F354F1-410				Металл / ручной
Коалесцирующие фильтры с сервис-индикатором				
F353D2-311	2000	1/2" BSP	2 600	Металл / автоматический
F354E2-311	3000	3/4" BSP	3 740	Металл / автоматический
F354F2-311				Металл / автоматический



F 3 5 3 D 1 - 4 0 0

Серия
Размер порта
Сервис-индикатор
Фильтрующий элемент
Тип бачка
Тип слива

По специальному заказу возможна поставка моделей, которые не указаны в таблице. Возможны не все комбинации.

Серия
1 = серия 1000 2 = серия 1500
3 = серия 2000 4 = серия 3000

Размер порта
1 = 1/8" NPT A = 1/8" BSP
2 = 1/4" NPT B = 1/4" BSP
3 = 3/8" NPT C = 3/8" BSP
4 = 1/2" NPT D = 1/2" BSP
5 = 3/4" NPT E = 3/4" BSP
6 = 1" NPT F = 1" BSP

Сервисный индикатор
1 = без индикатора
2 = механический (для коалесцирующих) только для серий 2000 & 3000

Фильтрующий элемент
3 = 0,3 мкм (коалесцирующий)
4 = 5 мкм

Тип стакана
0 = поликарбонат с защитой (без защиты у серии 1000)
1 = металлический со смотровым стеклом (не предусмотрен для серии 1000)
2 = металлический без смотрового стекла

Тип слива
0 = ручной
1 = автоматический

Регуляторы ARO-Flo

Регуляторы ARO-Flo обеспечивают подачу сжатого воздуха с постоянным давлением, которое требуется для пневматического оборудования. Прочный алюминиевый корпус с нитриловыми уплотнительными кольцами, ручка из ацетала, стальные пружины, линза манометра из нейлона/поликарбоната и порт манометра 1/8". Мембрана: Нитрил + нейлон (нитрил + ацеталь для серии 1000). Клапан регулятора: Нитрил + нейлон (латунь + нитрил для серии 1000). Регулятор поставляется в комплекте с монтажной гайкой.

При необходимости возможна поставка пружин из других материалов (см. стр. 8). Имеются регуляторы без сброса давления, если сброс повышенного давления ниже по потоку нежелателен. При переводе сбрасывающих давление регуляторов на вариант без сброса давления используйте сервисные комплекты, указанные на странице аксессуаров / запасных частей.



R 3 7 3 D 1 - 6 0 0

Серия
Размер порта
Манометр/диапазон давления
Со сбросом давления (стандартно)
Тип регулирования (0 = стандартный)

По специальному заказу возможна поставка моделей, которые не указаны в таблице. Возможны не все комбинации.

Номер детали	Серия		Макс. расход (л/мин)	Диапазон давлений
Стандартные регуляторы воздуха				
R371B1-600	1000	1/4" BSP	1670	0-9,6 бар (0 - 140 фунт/кв.дюйм) Макс. давление на входе 17,2 бар (250 фунт/кв.дюйм)
R372C1-600	1500	3/8" BSP	3200	
R373D1-600	2000	1/2" BSP	5940	
R373E1-600				
R374E1-600	3000	3/4" BSP	8210	
R374F1-600				

Серия
1 = серия 1000 2 = серия 1500
3 = серия 2000 4 = серия 3000

Размер порта
1 = 1/8" NPT A = 1/8" BSP
2 = 1/4" NPT B = 1/4" BSP
3 = 3/8" NPT C = 3/8" BSP
4 = 1/2" NPT D = 1/2" BSP
5 = 3/4" NPT E = 3/4" BSP
6 = 1" NPT F = 1" BSP

Манометр / диапазон давлений
1 = 0-9,6 бар без манометра.
2 = 0-4 бар без манометра.
3 = 0,7 -14 бар без манометра, только для серий 2000 & 3000.
4 = 0-2 бар без манометра.
6 = 0-9,6 бар со встроенным манометром в стандартном исполнении.

Фильтры, регуляторы и лубрикатеры серии ARO-Flo

Лубрикатеры ARO-Flo

Лубрикатеры ARO-Flo капельного типа предназначены для насыщения воздуха нужным количеством масла, которое необходимо пневматическому оборудованию в большинстве систем, и обеспечения постоянного соотношения масло/воздух в распределяемом потоке. Точная настройка позволяет задать нужную скорость подачи капель масла.

Лубрикатеры должны устанавливаться ближе к потребителям системы, чтобы распределение масла было наиболее эффективным. Все лубрикатеры имеют алюминиевый корпус, нитриловые уплотнения, нейлоновый смотровой колпачок и уретановую впускную трубку.

Масло можно доливать под давлением.



L361B1-100 (серия 1000) L362C1-110 (серия 1500) L363D1-100 (серия 2000) L364F1-110 (серия 3000)

Номер детали	Серия		Макс. расход (л/мин)	Материал бачка
Стандартные воздушные лубрикатеры				
L361B1-100	1000	1/4" BSP	1440	Поликарбонат
L361B1-120				Металл
L362C1-100	1500	3/8" BSP	2970	Поликарбонат
L362C1-110				Металл
L363D1-100	2000	1/2" BSP	4420	Поликарбонат
L363D1-110				Металл
L363E1-100		3/4" BSP	6280	Поликарбонат
L363E1-110				Металл
L364F1-110	3000	1" BSP	9340	Металл

L 3 6 3 D 1 - 1 0 0

Серия
Размер порта
Тип регулирования (1=стнд.)
Тип бачка
Тип заправки (0=стнд.)

По специальному заказу возможна поставка моделей, которые не указаны в таблице. Возможны не все комбинации.

Серия
1 = серия 1000 2 = серия 1500
3 = серия 2000 4 = серия 3000

Размер порта
1 = 1/8" NPT A = 1/8" BSP
2 = 1/4" NPT B = 1/4" BSP
3 = 3/8" NPT C = 3/8" BSP
4 = 1/2" NPT D = 1/2" BSP
5 = 3/4" NPT E = 3/4" BSP
6 = 1" NPT F = 1" BSP

Тип стакана
0 = поликарбонат с защитой (без защиты у серии 1000)
1 = металлический со смотровым стеклом (не предусмотрен для серии 1000)
2 = металлический без смотрового стекла

Фильтр-регуляторы ARO-Flo

Фильтр-регуляторы (Piggyback) совмещают в себе функции фильтра и регулятора. Они компактны и оптимальны в тех случаях, когда пространство ограничено. Их можно заказать с разными фильтрующими элементами и разными пружинами, в зависимости от нужной степени фильтрации и требований к регулированию воздуха (см. аксессуары на стр.8).

Поставляется стандартно в комплекте с монтажной гайкой.



P391B4-600 (серия 1000) P392C4-614 (серия 1500) P393D4-614 (серия 2000) P394F4-610 (серия 3000)

P 3 9 3 D 4 - 6 0 0

Серия
Размер порта
Фильтр.элемент (4=стнд. 5 мкм)
Манометр (6=стнд.)
Тип бачка
Тип слива

По специальному заказу возможна поставка моделей, которые не указаны в таблице. Возможны не все комбинации.

Серия
1 = серия 1000 2 = серия 1500
3 = серия 2000 4 = серия 3000

Размер порта
1 = 1/8" NPT A = 1/8" BSP
2 = 1/4" NPT B = 1/4" BSP
3 = 3/8" NPT C = 3/8" BSP
4 = 1/2" NPT D = 1/2" BSP
5 = 3/4" NPT E = 3/4" BSP
6 = 1" NPT F = 1" BSP

Тип бачка
0 = поликарбонат с защитой (без защиты у серии 1000)
1 = металлический со смотровым стеклом (не предусмотрен для серии 1000)
2 = металлический без смотрового стекла

Тип слива
0 = ручной
4 = автоматический

Номер детали	Серия		Макс. расход (л/мин)	Материал бачка и тип слива
Стандартные фильтр-регуляторы				
P391B4-600	1000	1/4" BSP	1330	Поликарбонат / ручной
P391B4-624				Металл / автоматический
P392C4-600	1500	3/8" BSP	2550	Поликарбонат / ручной
P392C4-614				Металл / автоматический
P393D4-600	2000	1/2" BSP	4770	Поликарбонат / ручной
P393D4-614				Металл / автоматический
P393E4-600		3/4" BSP	4900	Поликарбонат / ручной
P393E4-614				Металл / автоматический
P394F4-610	3000	1" BSP	7080	Металл / ручной

Фильтры, регуляторы и лубрикатеры серии ARO-Flo

Комбинированные комплекты из 2-3 устройств ARO-Flo

Фильтры, регуляторы, лубрикатеры и фильтр-регуляторы можно комбинировать друг с другом. Обычно отдельные модули комплектуются в комбинацию фильтр+регулятор+лубрикатер (тройная комбинация) и фильтр-регулятор+лубрикатер (двойная комбинация), хотя возможны и другие варианты, в зависимости от конкретных потребностей.

На всех комбинациях ARO-Flo устанавливаются фильтрующие элементы на 5 мкм и регуляторы со сбросом давления на 0-9,6 бар (0-140 фунт/кв.дюйм) без встроенного манометра. Комбинированные комплекты поставляются в собранном виде с Т-образными кронштейнами для крепления к стене. Монтажные гайки не входят в комплект поставки. При необходимости их следует заказывать отдельно.

- Стандартные двойные комбинации поставляются с пластиковыми стаканами со смотровым стеклом (кроме серии 3000, которая имеет металлический стакан со смотровым стеклом) и ручным сливом.
- Стандартные тройные комбинации поставляются с металлическими стаканами со смотровым стеклом (кроме серии 1000, которая не имеет смотрового стекла) и автоматическим сливом.



Номер детали	Серия		Макс. расход (л/мин)	Материал бачка и тип слива
Двойные комбинации (фильтр-регулятор + лубрикатер)				
C381B1-600	1000	1/4" BSP	1240	Поликарбонат / ручной
C382C1-600	1500	3/8" BSP	2010	Поликарбонат / ручной
C383D1-600	2000	1/2" BSP	3400	Поликарбонат / ручной
C383E1-600		3/4" BSP	4020	Поликарбонат / ручной
C384F1-610	3000	1" BSP	5890	Металл / ручной
Тройные комбинации (фильтр + регулятор + лубрикатер)				
C381B1-821	1000	1/4" BSP	1300	Металл / автоматический
C382C1-811	1500	3/8" BSP	2400	Металл / автоматический
C383D1-811	2000	1/2" BSP	4250	Металл / автоматический
C383E1-811		3/4" BSP	4840	Металл / автоматический
C384F1-811	3000	1" BSP	6090	Металл / автоматический

C 3 8 3 D 1 - 6 0 0

Серия —
 Размер порта —
 Тип бачка —
 Тип слива —
 Комбинация —

По специальному заказу возможна поставка моделей, которые не указаны в таблице. Возможны не все комбинации.

Серия
 1 = серия 1000 2 = серия 1500
 3 = серия 2000 4 = серия 3000

Размер порта
 1 = 1/8" NPT A = 1/8" BSP
 2 = 1/4" NPT B = 1/4" BSP
 3 = 3/8" NPT C = 3/8" BSP
 4 = 1/2" NPT D = 1/2" BSP
 5 = 3/4" NPT E = 3/4" BSP
 6 = 1" NPT F = 1" BSP

Комбинация
 6 = Фильтр-регулятор + лубрикатер
 8 = Фильтр + регулятор + лубрикатер

Тип стакана
 0 = поликарбонат с защитой (без защиты у серии 1000)

1 = металлический со смотровым стеклом (не предусмотрен для серии 1000)
 2 = металлический без смотрового стекла

Тип слива
 0 = ручной
 1 = автоматический

Фильтры, регуляторы и лубрикатеры серии ARO-Flo

Лубрикатеры ARO-Flo

Описание	Серия 1000	Серия 1500	Серия 2000	Серия 3000
Отсечной клапан (BSP)	104390-B (1/4")	104391-C (3/8")	104392-D (1/2")	104393-F (1")
2 резьбовых трубных адаптера (BSP)	104474-B (1/4")	104475-C (3/8")	104398-D (1/2")	104476-F (1")
Обратный клапан (NPT)	104477-2 (1/4")	104478-2 (1/4")	104479-3 (3/8")	—
Резьбовой блок коллектора (NPT)	104411-1-1 (1/4" x 1/8")	104412-3-1 (3/8" x 3/8")	104413-4-2 (1/2" x 1/4")	—
	104411-2-2 (1/4" x 1/4")	104412-3-2 (3/8" x 1/4")	104413-4-3 (1/2" x 3/8")	—
Модульный зажим / проставка	104394	104395	104396 (1)	104397
T-образный стеновой кронштейн / проставка	104399	104400	104401 (1)	104402
L-образный стеновой кронштейн (для фильтр-регуляторов)	104403	104404	104405	104406
C-образный стеновой кронштейн	—	—	104409	104410
Монтажная гайка (для L-образного кронштейна)	104416	104417	104418	104419
Датчик давления (подключение к порту 1/8")	104415	104415	104415	—
Порт манометра, 1/8" NPT (2)	104467	104467	104469	104469
Клапан плавного пуска 24 В пост.тока, 1/2" BSP	—	—	SSV3D3-024-D	—
Клапан плавного пуска 240 В перемен.тока, 1/2" BSP	—	—	SSV3D3-240-A	—

(1) Для серии 2000 с резьбой 3/8" используйте модульный зажим 104397 или T-образный стеновой кронштейн/проставку 104402.

(2) Встроенный манометр (опция) Ø 1,5" (38 мм) с линзой из поликарбоната и резьбой NPT 1/8": номер детали 104493: 0-11 бар (0-160 фунт/кв.дюйм) – номер детали 104492: 0-5 бар (0-160 фунт/кв.дюйм) – номер детали 104491: 0-3 бар (0-45 фунт/кв.дюйм).

Запасные части к серии ARO-Flo

Описание	Серия 1000	Серия 1500	Серия 2000	Серия 3000
Фильтр				
Элемент на 5 мкм	104295	104422	104317	104445
Элемент на 40 мкм	104296	104423	104318	104446
Элемент на 0,3 мкм для стандартного стакана	—	104424	104319	—
Стакан из поликарбоната с ручным сливом	104298	104425	104320	—
Стакан из поликарбоната с автоматическим сливом	104299	104426	104321	—
Металлический стакан со смотровым стеклом и ручным сливом	104300 (3)	104481	104325	104450
Металлический стакан со смотровым стеклом и автоматическим сливом	104301 (3)	104482	104324	1æ04451
Стакан коалесцирующего фильтра с ручным сливом	104459	—	—	104461
Стакан коалесцирующего фильтра с автоматическим сливом	104460	—	—	104462
Элемент на 0,3 мкм (коалесцирующего фильтра)	104297	—	—	104447
Регулятор				
Сервис-комплект для регулятора (со сбросом давления)	104302	104430	104327	104453
Сервис-комплект для регулятора (без сброса давления)	104303	104431	104328	104454
Комплект от несанкционированного доступа	104304	104432	104329	104455
Пружина 0 - 2 бар (0 - 30 фунт/кв.дюйм)	104305	104433	—	—
Пружина 0 - 4,1 бар (0 - 60 фунт/кв.дюйм)	104306	104434	104330	104456
Пружина 0 - 9,6 бар (0 - 140 фунт/кв.дюйм)	104307	104435	104331	104457
Манометр 0 - 9,6 бар (0 - 140 фунт/кв.дюйм), встраиваемый	104310	104310	104334	104334
Пружина 0,7 - 13,8 бар (10-200 фунт/кв.дюйм)	—	—	104332	104458
Лубрикатер				
Стакан лубрикатера из поликарбоната с защитой	104311	104439	104336	—
Металлический стакан лубрикатера со смотровым стеклом	104312 (3)	104440	104338	104338
Сервис-комплект для лубрикатера	104313	104441	104339	104465
Ремкомплект для смотрового колпачка (с внутренним колпачком)	104314	104442	104470	104466

(3) Смотровое стекло не предусмотрено для серии 1000.



104393-E
Отсечной клапан



104398-C
Резьбовые трубные адаптеры



104479-3
Обратный клапан



104413-4-2
Резьбовой блок коллектора

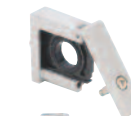

Модульный зажим-проставка



T-образный кронштейн / проставка



104405 L-образный кронштейн



104409 C-образный кронштейн



104418
Монтажная гайка



104415
Датчик давления



Клапан плавного пуска 24 В пост.тока



104329
Комплект от несанкционированного доступа



104326
Комплект бачка фильтра



104339
Сервис-комплект для лубрикатера

Фильтры, регуляторы и лубрикатеры серии ARO-Flo

Габаритные размеры серии ARO-Flo

Изделие	Номер детали	Серия	Размеры (мм)				
			A	B	C	D	E
ФИЛЬТРЫ	F351B1-400	1000	110	40	46	20	90
	F351B1-421		127	40	46	20	107
	F352C1-400	1500	157	56	57	25	132
	F352C1-411		179	56	57	25	154
	F353D1-400	2000	179	70	73	28	151
	F353D1-411		201	70	73	28	173
	F353E1-400		179	76	73	28	151
	F353E1-411	3000	201	76	73	28	173
	F354E1-410		252	90	98	38	214
	F354F1-410		252	90	98	38	214
КОАЛЕСЦИРУЮЩИЙ ФИЛЬТР	F353D2-311	2000	218	70	73	45	173
	F354E2-311	3000	292	90	98	55	237
	F354F2-311		292	90	98	55	237
РЕГУЛЯТОР	R371B1-600	1000	91	40	74	24	67
	R372C1-600	1500	121	56	79	32	89
	R373D1-600	2000	140	70	80	37	103
	R373E1-600		140	76	80	37	103
	R374E1-600	3000	184	90	104	51	133
	R374F1-600		184	90	104	51	133
ЛУБРИКАТОР	L361B1-100	1000	128	40	46	42	86
	L361B1-120		128	40	46	42	86
	L362C1-100	1500	152	56	57	45	107
	L362C1-110		152	56	57	45	107
	L363D1-100	2000	180	70	73	43	137
	L363D1-110		182	70	73	43	139
	L363E1-100		180	76	73	43	137
	L363E1-110		182	76	73	43	139
L364F1-110	3000	257	90	98	55	202	
ФИЛЬТР-РЕГУЛЯТОР	P391B4-600	1000	157	40	74	67	90
	P391B4-624		175	40	74	67	108
	P392C4-600	1500	207	56	79	86	121
	P392C4-614		229	56	79	86	143
	P393D4-600	2000	253	70	80	100	153
	P393D4-614		276	70	80	100	176
	P393E4-600		253	76	80	100	153
	P393E4-614		276	76	80	100	176
	P394F4-610	3000	347	90	104	133	214
ДВОЙНОЙ КОМБИНИРОВАННЫЙ БЛОК	C381B1-600	1000	157	80	80	67	90
	C382C1-600	1500	209	112	84	86	123
	C383D1-600	2000	252	145	90	100	152
	C383E1-600		252	145	90	100	152
	C384F1-610	3000	351	186	109	133	218
ТРОЙНОЙ КОМБИНИРОВАННЫЙ БЛОК	C381B1-821	1000	149	120	80	42	107
	C382C1-811	1500	199	168	84	45	154
	C383D1-811	2000	216	221	90	43	173
	C383E1-811		216	221	90	43	173
	C384F1-811	3000	292	282	109	55	237

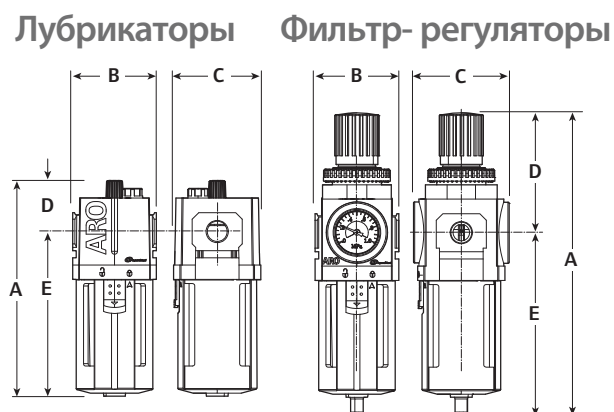
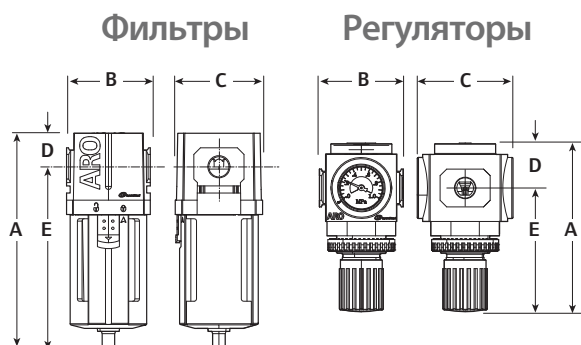

Двойные комбинированные блоки

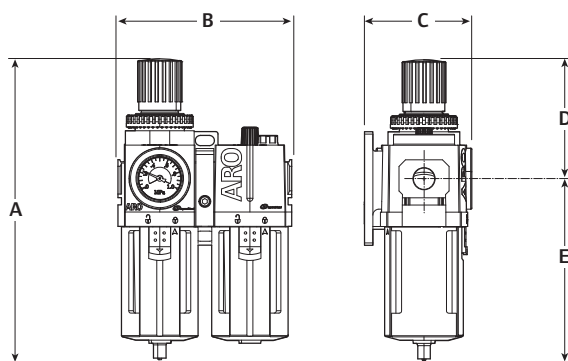

Тройные комбинированные блоки

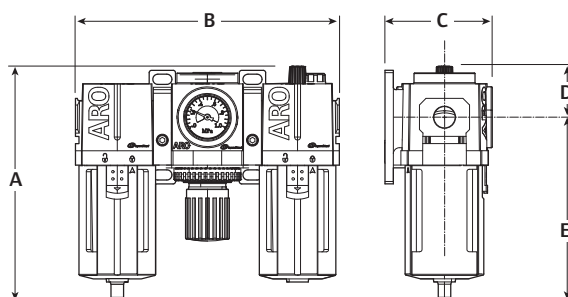

Подготовка
воздуха

Фильтры, регуляторы и лубрикатеры серии ARO-Flu

Графики показателей серии ARO-Flu

Серия 1000

Фильтр 1/4" - перепад давления

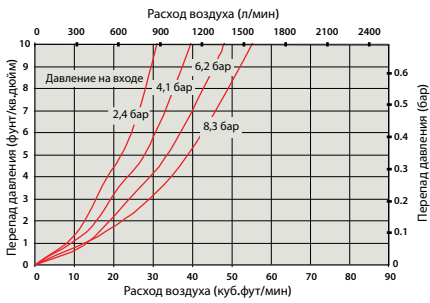

Регулятор 1/4" - перепад давления

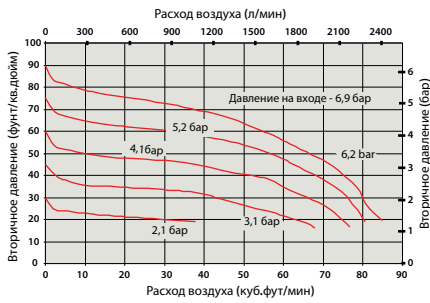

Лубрикатер 1/4" - перепад давления

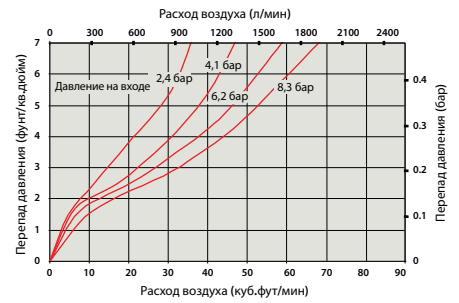

Серия 1500

Фильтр 3/8" - перепад давления

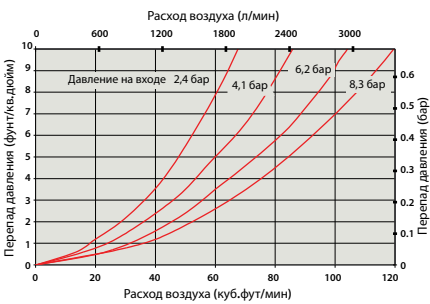

Регулятор 3/8" - перепад давления

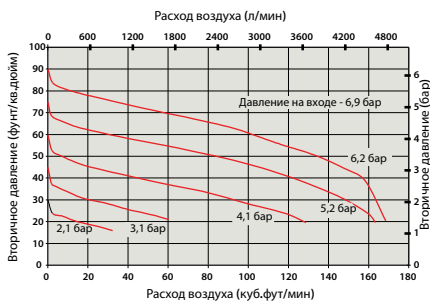

Лубрикатер 3/8" - перепад давления

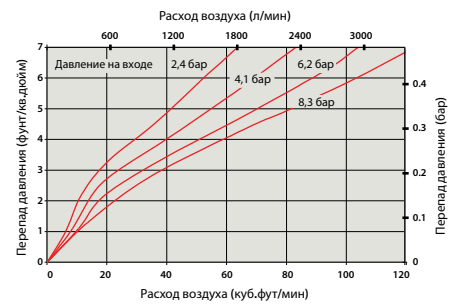

Серия 2000

Фильтр 1/2" и 3/4" - перепад давления

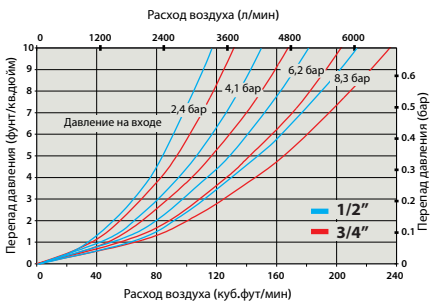

Регулятор 1/2" и 3/4" - перепад давления

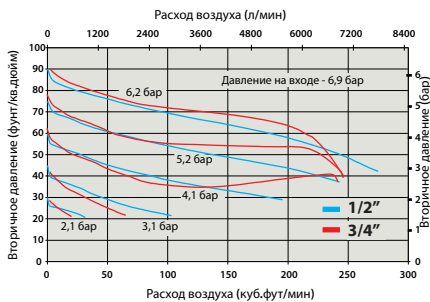

Лубрикатер 1/2" и 3/4" - перепад давления

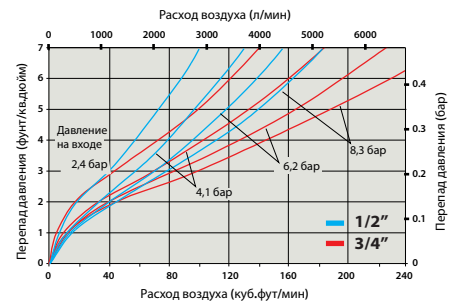

Серия 3000

Фильтр 3/4" и 1" - перепад давления

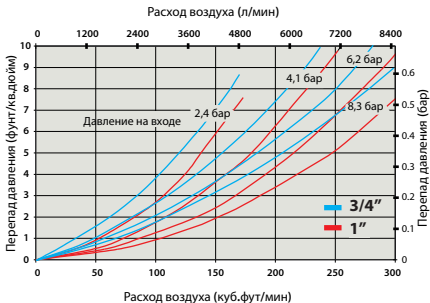

Регулятор 3/4" и 1" - перепад давления

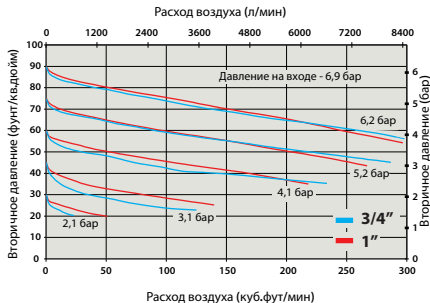

Лубрикатер 1" - перепад давления

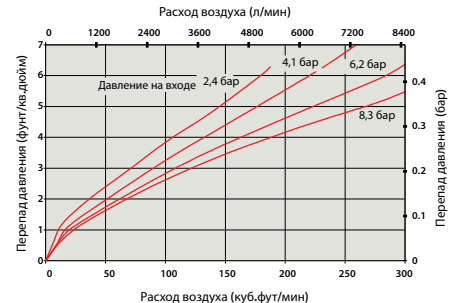

Фильтры, регуляторы и лубрикатеры серии ARO-Flo

Графики показателей серии ARO-Flo

Подготовка
воздуха

Серия 1000

Фильтр-регулятор 1/4" - перепад давления

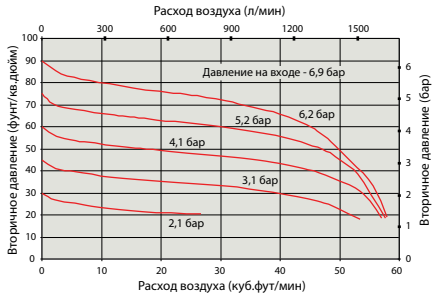

Ф/Р+Л 1/4" - перепад давления

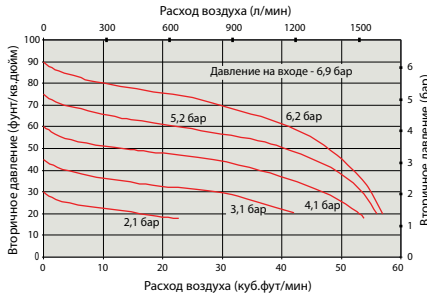

Ф+Р+Л 1/4" - перепад давления

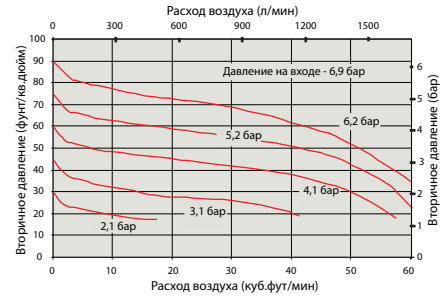

Серия 1500

Фильтр-регулятор 3/8" - перепад давления

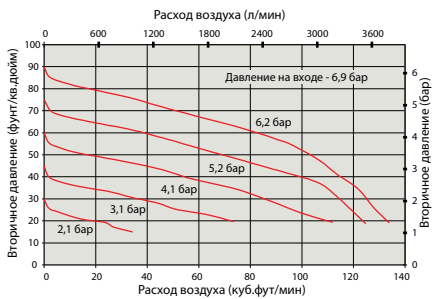

Ф/Р+Л 3/8" - перепад давления

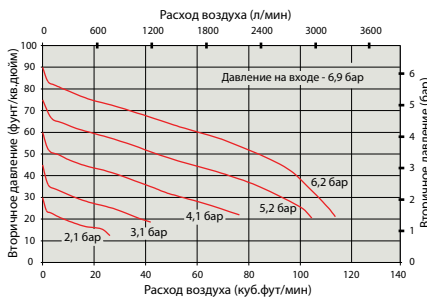

Ф+Р+Л 3/8" - перепад давления

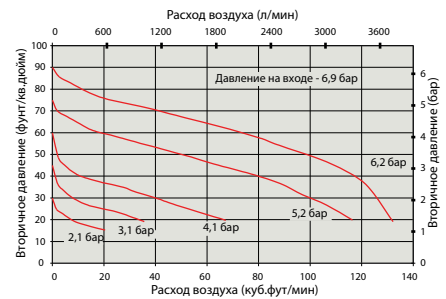

Серия 2000

Фильтр-регулятор 1/2" и 3/4" - перепад давления

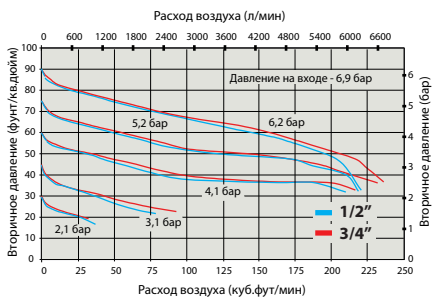

Ф/Р+Л 1/2" и 3/4" - перепад давления

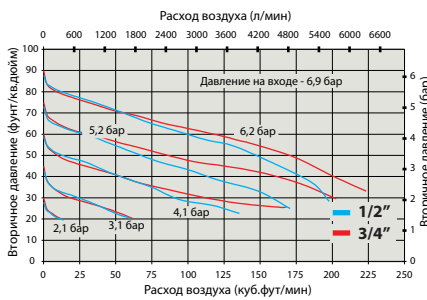

Ф+Р+Л 1/2" и 3/4" - перепад давления

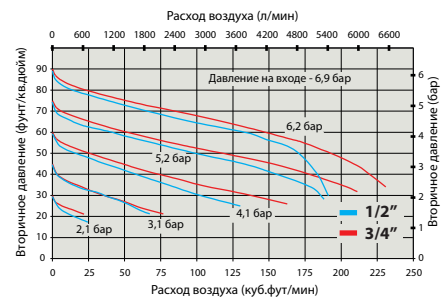

Серия 3000

Фильтр-регулятор 1" - перепад давления

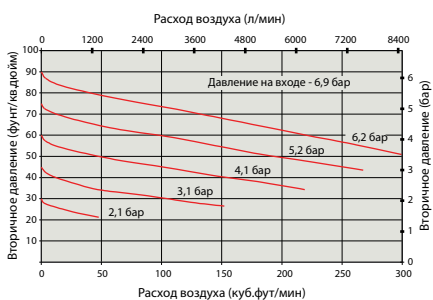

Ф/Р+Л 1" - перепад давления

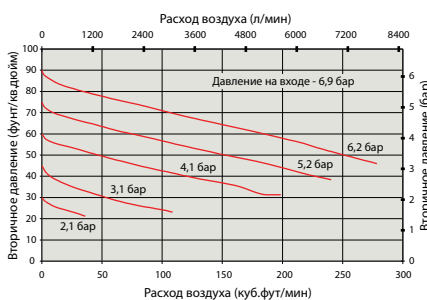

Ф+Р+Л 1" - перепад давления

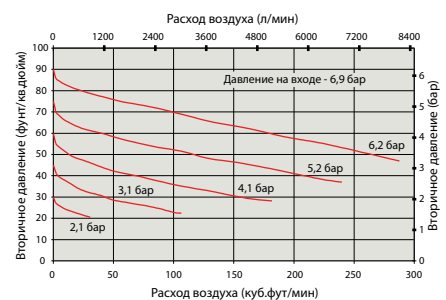

Фильтры, регуляторы и лубрикатеры - СУПЕРТЯЖЕЛЫЙ класс

Фильтры - СУПЕРТЯЖЕЛЫЙ класс

- Фильтрующий элемент на 5 мкм, рассчитанный на повышенный расход.
- Индикатор дифференциального давления - чтобы не гадать, когда заменить элемент.
- Прочный алюминиевый корпус - устойчивость к давлению до 20,7 бар (300 фунт/кв.дюйм). Максимальное давление подачи ограничено индикатором давления до 10,3 бар (150 фунт/кв.дюйм).
- Все фильтры имеют внутренние компоненты из плакированной стали и фторуглеродные уплотнения. Вкладыш фильтра из полиэтилена / полипропилена.
- Вес: 8,7 кг (все модели).

Номер детали		Макс. расход (м³/мин)	Объем стакана (л)	Материал стакан и тип слива
Стандартные воздушные фильтры				
F355G1-411	1 1/4" BSP	27,5 ⁽¹⁾	0,37	Алюминий / автоматический
F355H1-411	1 1/2" BSP	36,2 ⁽¹⁾	0,37	Алюминий / автоматический
F355J1-411	2" BSP	39,6 ⁽¹⁾	0,37	Алюминий / автоматический
F35571-411	1 1/4" NPT	27,5 ⁽¹⁾	0,37	Алюминий / автоматический
F35581-411	1 1/2" NPT	36,2 ⁽¹⁾	0,37	Алюминий / автоматический
F35591-411	2" NPT	39,6 ⁽¹⁾	0,37	Алюминий / автоматический

(1) При давлении на входе 10,3 бар (150 фунт/кв.дюйм). Перепад давления - 0,3 бар (5 фунт/кв.дюйм).

Рабочая температура: 0 - 65°C.



F355H1-411

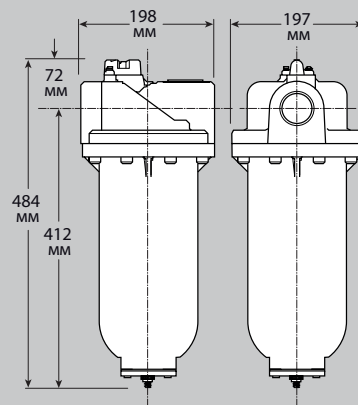

Сменные детали

Номер детали	Описание
104510	Фильтрующий элемент 5 мкм
104508	Автоматический слив
104511	дифференциальный индикатор давления

Регуляторы - СУПЕРТЯЖЕЛЫЙ класс

- Рассчитаны на повышенный расход.
- Конструкция со сбалансированным клапаном - отличные возможности регулирования.
- Макс.давление на входе 20,7 бар (300 фунт/кв.дюйм).
- Два порта 1/4" NPT в стандартном исполнении для манометра и / или в качестве дополнительного выхода. Манометр заказывается отдельно.
- Корпус, поршень и колпак регулятора оцинкованы. Клапанный узел из латуни, нитрила и ацетала. Нитриловые уплотнения.
- Вес: модели R375G1-100 и R37571-100: 2,7 кг. Прочие модели: 4,9 кг.
- Опция - манометр с портом 1/4", 0-11 бар (0-160 фунт/кв.дюйм), номер детали 104502.



R375H1-100

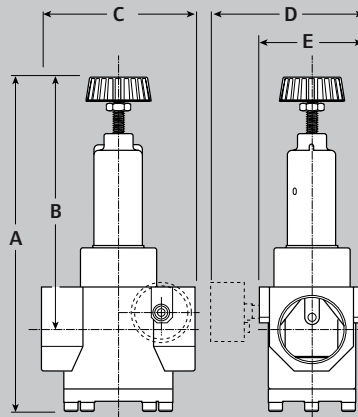

Размеры в мм

Номер детали	A	B	C	D	E
R375G1-100 и R37571-100	262	219	109	109	67
R375H1-100 и R37581-100	302	231	135	135	91
R375J1-100 и R37591-100	302	231	135	135	91

Номер детали		Макс. расход (м³/мин)	Диапазон регулирования
Стандартные регуляторы воздуха			
R375G1-100	1 1/4" BSP	22,6 ⁽²⁾	0-8,5 бар (0-125 фунт/кв.дюйм)
R375H1-100	1 1/2" BSP	34,0 ⁽³⁾	
R375J1-100	2" BSP	34,0 ⁽³⁾	
R37571-100	1 1/4" NPT	22,6 ⁽²⁾	0-8,5 бар (0-125 фунт/кв.дюйм)
R37581-100	1 1/2" NPT	34,0 ⁽³⁾	
R37591-100	2" NPT	34,0 ⁽³⁾	

(2) При давлении на входе 6,9 бар (100 фунт/кв.дюйм), вторичном давлении 5,5 бар (80 фунт/кв.дюйм).

(3) При давлении на входе 6,9 бар (100 фунт/кв.дюйм), вторичном давлении 5,9 бар (85 фунт/кв.дюйм).

Рабочая температура: 0 - 65°C.

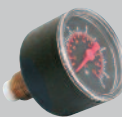

104502 Опция: манометр в стальном корпусе со стеклянной линзой.

Фильтры, регуляторы и лубрикатеры - СУПЕРТЯЖЕЛЫЙ класс

Лубрикатеры - СУПЕРТЯЖЕЛЫЙ класс

- Смотровой колпак во всю высоту.
- Сифонный фильтр - подача чистого масла в систему.
- Регулируемый объем подачи масла.
- Стандартный прозрачный стакан с металлической защитой.
- Возможна заправка под давлением - макс. давление на входе 13,8 бар.
- Цинковый корпус лубрикатера. Фторуглеродные уплотнения. Смотровой колпак из нейлона.
- L365J1-110 и L36591-110: 4,6 кг. Прочие модели: 4,3 кг.

L365H 1-110

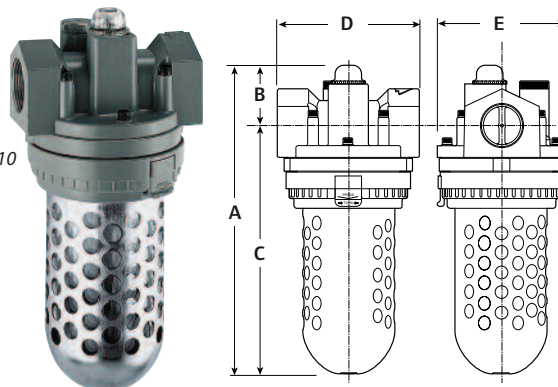

Подготовка
Воздуха

Номер детали		Макс. расход (м³/мин)	Объем стакана (л)	Материал стакана
Стандартные воздушные лубрикатеры				
L365G1-110	1 1/4" BSP	26,2 ⁽⁴⁾	0,77	Металл / прозрачный
L365H1-110	1 1/2" BSP	26,2 ⁽⁴⁾	0,77	Металл / прозрачный
L365J1-110	2" BSP	33,6 ⁽⁴⁾	0,77	Металл / прозрачный
L36571-110	1 1/4" NPT	26,2 ⁽⁴⁾	0,77	Металл / прозрачный
L36581-110	1 1/2" NPT	26,2 ⁽⁴⁾	0,77	Металл / прозрачный
L36591-110	2" NPT	33,6 ⁽⁴⁾	0,77	Металл / прозрачный

Размеры в мм

Номер детали	A	B	C	D	E
L365G1-110 и L36571-110	295	58	237	140	127
L365H1-110 и L36581-110	295	58	237	140	127
L365J1-110 и L36591-110	311	66	245	140	127

(1) При давлении на входе 8 бар (120 фунт/кв.дюйм). Перепад давления - 0,3 бар (5 фунт/кв.дюйм). Рабочая температура: 0 - 65°C

Графики показателей изделий СУПЕРТЯЖЕЛОГО класса

Серия 1 1/4"

Фильтр 1 1/4" - перепад давления

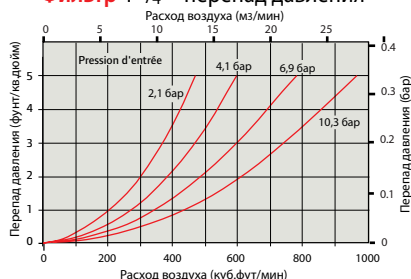

Регулятор 1 1/4" - перепад давления

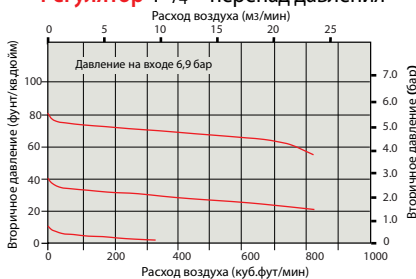

Лубрикатер 1 1/4" - перепад давления

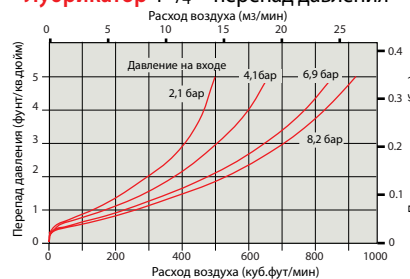

Серия 1 1/2"

Фильтр 1 1/2" - перепад давления

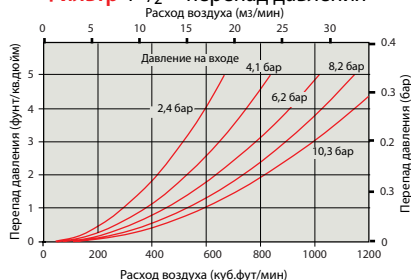

Регулятор 1 1/2" - перепад давления

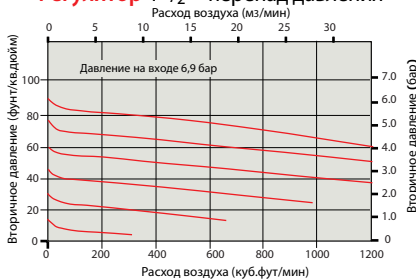

Лубрикатер 1 1/2" - перепад давления

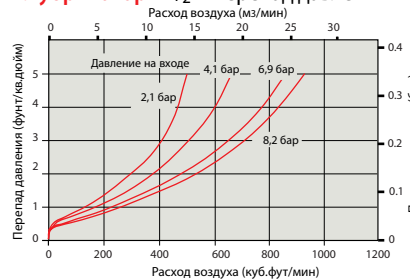

Серия 2"

Фильтр 2" - перепад давления

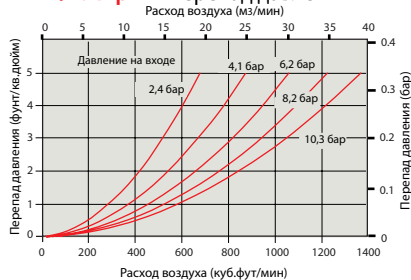

Регулятор 2" - перепад давления

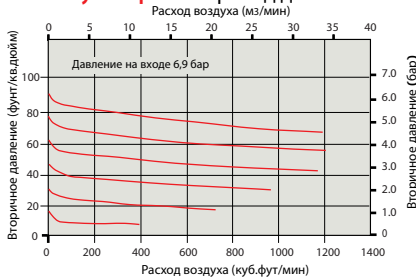

Лубрикатер 2" - перепад давления

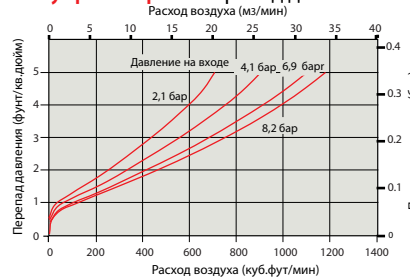

Специальное оборудование для воздушных трубопроводов

Регуляторы Dial-Air™

Данные регуляторы имеют прозрачный циферблат, калиброванный по давлению, с помощью которого можно задавать вторичное давление, не выше давления на входе. Если для контроля требуется манометр, для этой цели предусмотрено два порта 1/4": однако они чаще всего используются в качестве вспомогательных выходов. Поворотом менее чем на 270° задается 100% вторичное давление. Данная функция особенно полезна, когда регулировать вторичное давление приходится довольно часто.

- Корпус и колпак регулятора оцинкованы. Поршень из ацетала (R21) или цинка (R31 и 41). Клапанный узел из латуни, нитрила и ацетала. Нитриловые уплотнения.
- Максимальное давление на входе 20,7 бар (300 фунт/кв.дюйм).



Номер детали		Макс. расход (л/мин)	Размеры (мм)	
			A	B
R21-C2-000-29	1/4" BSP	3 300 ⁽¹⁾	104	81
R21-C4-000-29	1/2" BSP	5 520 ⁽¹⁾	104	81
R21-C6-000-29	3/4" BSP	6 240 ⁽¹⁾	104	81
R31-C8-000-29	1" BSP	18 300 ⁽²⁾	132	109
R31-CA-000-29	1 1/4" BSP	19 800 ⁽²⁾	132	109
R41-CC-000-29	2" BSP	45 300 ⁽²⁾	173	135

(1) При давлении на входе 6,9 бар (100 фунт/кв.дюйм). Вторичное давление 6,0 бар (90 фунт/кв.дюйм).

(2) При давлении на входе 6,9 бар (100 фунт/кв.дюйм). Вторичное давление 5,5 бар (90 фунт/кв.дюйм).

Рабочая температура: 0 - 65°C.

Химический осушитель

- Бачок из поликарбоната с металлической защитой
- Точка росы - 43°.
- Регенерация адсорбента при +117°C.
- Сменный адсорбент: DRP-85-059 (комплект из 8 шт.).

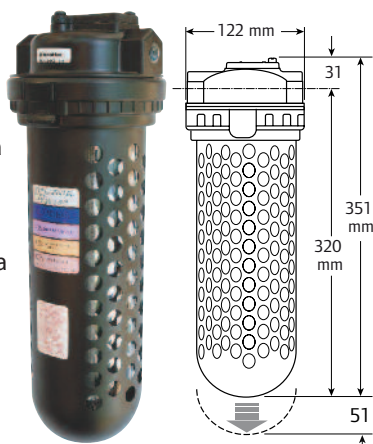

Номер детали		Расход при 7 бар (л/с)	Макс. давление (бар)	Вес * (кг)

* С адсорбентом.

Поточные лубрикатеры

- Корпус лубрикатера из алюминия. Нитриловые уплотнения.
- Макс.давление на входе 13,8 бар (200 фунт/кв.дюйм).

Лубрикатеры периодического действия: масло подается в линию каждый раз при включении подачи воздуха. Для нормальной работы им требуется наличие циклического или периодического потока воздуха, оптимально устанавливать их ближе к инструменту.



Номер детали		Макс. расход (л/мин)	Объем бачка (л)	Вес (кг)
Поточные лубрикатеры / постоянная подача				
L01-C2-A29	1/4"Fx1/4"F BSP	1000	0,007	0,10
L01-C2-E29	1/4"Fx1/4"M BSP	1000	0,007	0,10
L01-C3-A29	3/8"Fx3/8"M BSP	1000	0,007	0,10
8LUB16C-A3	1"Fx1"F BSP	9900	0,30	0,95
16LUB16C-A3	1"Fx1"F BSP	9900	0,56	2,00
Поточные лубрикатеры / периодическая подача				
3LUB8	1/2"Fx1/2"F BSP	2820	0,11	0,45
6LUB12	3/4"Fx3/4"F BSP	2820	0,20	0,70
8LUB12-A3	3/4"Fx3/4"F BSP	4920	0,30	0,95
16LUB16-A3	1"Fx1"F BSP	9900	0,56	2,00

* Макс. рабочая температура: 175°C.

Устройства автоматического слива

- Отсутствие электрических компонентов - простота монтажа.
- Быстросъемное зажимное кольцо для бачка - просто снять для очистки.
- Прозрачный бачок с металлической защитой - стандартное исполнение.
- Соединение воздуха 1/2".

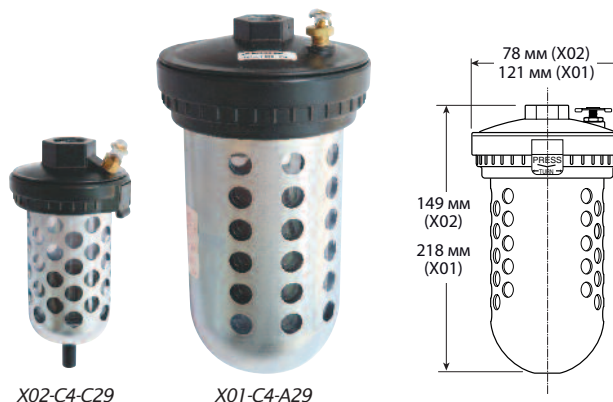

Номер детали	Объем бачка (мл)	производительность при 6,9 бар (л/ч)	Макс. давление (бар)	Вес (кг)
X02-C4-C29	148	300	10,3	0,6
X01-C4-A29	950	570	10,3	2,1

Понижающие nipples

Понижающий nipple, двусторонняя наружная резьба - сталь



Номер детали	Ø M1	Ø M2	Кол-во
36020	1/4"	1/8"	5
36011	1/4"	1/4"	5
36021	3/8"	1/4"	5
36012	3/8"	3/8"	5
36031	1/2"	1/4"	5
36022	1/2"	3/8"	5
36013	1/2"	1/2"	5
36023	3/4"	1/2"	5
36014	3/4"	3/4"	5
36024	1"	3/4"	5
36015	1"	1"	5

Понижающий nipple, наружная/внутренняя резьба - сталь



Номер детали	Ø M	Ø F	Кол-во
36040	1/4"	1/8"	5
36050	3/8"	1/8"	5
36041	3/8"	1/4"	5
36051	1/2"	1/4"	5
36042	1/2"	3/8"	5
36052	3/4"	3/8"	5
36043	3/4"	1/2"	5

Понижающий nipple, внутренняя/наружная резьба - сталь



Номер детали	Ø F	Ø M	Кол-во
36060	1/4"	1/8"	5
36061	3/8"	1/4"	5
36062	1/2"	3/8"	5
36063	3/4"	1/2"	5

Понижающий nipple, двусторонняя внутренняя резьба - сталь



Номер детали	Ø F1	Ø F2	Кол-во
36080	1/4"	1/8"	5
36231	1/4"	1/4"	5
36081	3/8"	1/4"	5
36232	3/8"	3/8"	5
36082	1/2"	3/8"	5
36233	1/2"	1/2"	5
36083	3/4"	1/2"	5

BSPP = параллельная внутренняя резьба BSP.
BSPT = коническая наружная резьба.

Наконечник с наружной резьбой

Сталь



Номер детали	Ø M	Ø H	Кол-во
35006	1/4"	6	1
35007	1/4"	7	5
35008	1/4"	8	1
35010	1/4"	10	5
35012	1/4"	12	5
35013	1/4"	13	1
35107	3/8"	7	5
35108	3/8"	8	5
35110F	3/8"	10	5
35113	3/8"	13	1
36208	1/2"	8	1
36211	1/2"	11	1
36213	1/2"	13	1
36221	1/2"	16	5
36222	1/2"	19	5

Паркеризованная сталь



Номер детали	Ø M	Ø H	Кол-во
Резьба BSPT			
R-78	1/4"	7	5
R-108	1/4"	10	5
R-138	1/4"	13	5
R-1012	3/8"	10	5
R-1312	3/8"	13	5
R-1615	1/2"	16	5
R-1920	3/4"	19	5
R-2526	1"	25	5
Резьба NPT			
RB-108	1/4"	10	5
RB-1312	3/8"	13	5
RB-1615	1/2"	16	5
RB-1920	3/4"	19	5

Адаптер для инструмента

Сталь



Номер детали	Ø M	Ø H	Кол-во
326-250	1/4" NPTF x 1/4" NPTM		

Универсальные поворотные соединения Swivel-It™

Вращение на 360° в обе стороны - повышенное удобство и продуктивность работы.



Номер детали	Ø M	Ø H	Кол-во
Алюминий / сталь, регулируемый расход			
ASA-1/4	1/4" NPT		11,8
Композитный материал / сталь			
ASC-1/4	1/4" NPT		15,5
Алюминий / сталь			
AS-3/8	3/8" NPT		21,2
AS-1/2	1/2" NPT		28,3

Игольчатые распределительные воздушные клапаны

Композитный материал.
Внутренняя резьба.
Максимальное рабочее давление: 13,8 бар.
Рабочая температура 0-90°C.



Номер детали	Ø M	Ø H	Кол-во
104104-N02	1/4" NPT(F)		
104104-N03	3/8" NPT(F)		
104104-N04	1/2" NPT(F)		
104104-N06	3/4" NPT(F)		

МУФТЫ И ФИТИНГИ

Быстроразъемные муфты и ниппели

Муфты серии IB в корпусе из композитного материала

- Рассчитаны на повышенный расход – почти в три раза выше пропускной способности обычных латунных муфт. Чтобы ваш инструмент дышал и работал на всю!
- Жизнь без протечек почти в 5 раз дольше – и наконечник, и клапан уплотнены.
- Долговечный, виброгасящий корпус - можно присоединять прямо к инструменту.
- Противоударная защита и повышенная прочность - защита от неправильного обращения.
- Изготовлены из композитного материала - не поцарапают ваше оборудование.
- Антистатические и не содержат силикон - идеальны для покрасочных работ.
- Кнопка для отключения муфты - еще больше удобства.
- Безопасность - возможность стравить воздух из шланга перед отсоединением.

ISO 6150B – профиль MIL-C4109



	Усл. проход Ø 6 мм	Ниппель (BSP)	Безопасная быстроразъемная муфта Черный корпус	Простая муфта с кнопкой Синий корпус / серебристая кнопка	Безопасная муфта с кнопкой Черный корпус / синяя кнопка
			16 бар макс. – расход 15 л/с ⁽¹⁾	12 бар макс. – расход 13 л/с ⁽¹⁾	
	Наружная резьба 1/4" BSP 3/8" BSP 1/2" BSP	IB6NMC2 IB6NMC3 —	IBS6CCMC2 IBS6CCMC3 IBS6CCMC4	IBN6CMC2 IBN6CMC3 IBN6CMC4	IBS6CMC2 IBS6CMC3 IBS6CMC4
	Внутренняя резьба 1/4" BSP 3/8" BSP 1/2" BSP	IB6NFC2 IB6NFC3 —	IBS6CCFC2 IBS6CCFC3 IBS6CCFC4	IBN6CFC2 IBN6CFC3 IBN6CFC4	IBS6CFC2 IBS6CFC3 IBS6CFC4
	Для шланга Ø 6 мм Ø 8 мм Ø 10 мм	IB6NH06 IB6NH08 IB6NH10	— IBS6CCH08 IBS6CCH10	IBN6CH06 IBN6CH08 IBN6CH10	IBS6CH06 IBS6CH08 IBS6CH10

	Усл. проход Ø 8 мм	Ниппель (BSP)	Безопасная быстроразъемная муфта Черный корпус	Простая муфта с кнопкой Синий корпус / серебристая кнопка	Безопасная муфта с кнопкой Черный корпус / синяя кнопка
			16 бар макс. – расход 30 л/с ⁽¹⁾	12 бар макс. – расход 33 л/с ⁽¹⁾	
	Наружная резьба 1/4" BSP 3/8" BSP 1/2" BSP	IB8NMC2 IB8NMC3 IB8NMC4	— IBS8CCMC3 IBS8CCMC4	— IBN8CMC3 IBN8CMC4	IBS8CMC2 IBS8CMC3 IBS8CMC4
	Внутренняя резьба 1/4" BSP 3/8" BSP 1/2" BSP	IB8NFC2 IB8NFC3 IB8NFC4	— IBS8CCFC3 IBS8CCFC4	— IBN8CFC3 IBN8CFC4	IBS8CFC2 IBS8CFC3 IBS8CFC4
	Для шланга Ø 8 мм Ø 10 мм Ø 13 мм	IB8NH08 IB8NH10 IB8NH13	IBS8CCH08 IBS8CCH10 IBS8CCH13	— IBN8CH10 IBN8CH13	IBS8CH08 IBS8CH10 IBS8CH13



	Усл. проход Ø 11 мм	Ниппель (BSP)	Безопасная быстро- разъемная муфта Черный корпус		Усл. проход Ø 11 мм	Ниппель (BSP)	Безопасная муфта полнопроходная Сталь
			16 бар макс. – расход 70 л/с ⁽¹⁾				20 бар макс. – расход 71 л/с ⁽¹⁾
	Наружная резьба 3/8" BSP 1/2" BSP 3/4" BSP	IB11NMC3 IB11NMC4 —	IBS11CCMC3 IBS11CCMC4 IBS11CCMC6		Наружная резьба 3/8" NPT 1/2" NPT 3/4" NPT	23904-310. 23904-410 —	— 23204-014 23204-015
	Внутренняя резьба 3/8" BSP 1/2" BSP 3/4" BSP	IB11NFC3 IB11NFC4 —	IBS11CCFC3 IBS11CCFC4 IBS11CCFC6		Внутренняя резьба 3/8" NPT 1/2" NPT 3/4" NPT	23904-003 23904-400. —	— 23204-400. 23204-005
	Для шланга 10 мм 13 мм 16 мм 19 мм	IB11NH10 IB11NH13 IB11NH16 IB11NH19	IBS11CCH10 IBS11CCH13 IBS11CCH16 IBS11CCH19		Для шланга 13 мм 19 мм	23904-520. —	23204-025 23204-026

1) Измерено при давлении на входе 6 бар (87 фунт/кв.дюйм) и перепаде давления 10% по стандарту отрасли.

Быстроразъемные муфты и ниппели

EURO 7,2 - Профиль 7,4



Усл.проход Ø7,2/7,4 мм		Ниппель (BSP)	Простая быстроразъемная муфта Серый корпус	Безопасная быстроразъемная муфта Черный корпус	Безопасная муфта с кнопкой Черный корпус / зеленая кнопка
		16 бар макс. – расход 25 л/с⁽¹⁾			12 бар макс. – расход 30 л/с⁽¹⁾
	Наружная резьба	1/4" BSP	77NMC2	7N7CCMC2	7S7CCMC2
		3/8" BSP	77NMC3	7N7CCMC3	7S7CCMC3
		1/2" BSP	77NMC4	7N7CCMC4	7S7CCMC4
	Внутренняя резьба	1/4" BSP	77NFC2	7N7CCFC2	7S7CCFC2
		3/8" BSP	77NFC3	7N7CCFC3	7S7CCFC3
		1/2" BSP	77NFC4	7N7CCFC4	7S7CCFC4
	Для шланга	Ø 6 mm	77NH06	7N7CCH06	7S7CCH06
		Ø 8 mm	77NH08	7N7CCH08	7S7CCH08
		Ø 10 mm	77NH10	7N7CCH10	7S7CCH10
		Ø 13 mm	77NH13	7N7CCH13	7S7CCH13

МУФТЫ И
ФИТИНГИ

Профиль ARO



Усл.проход Ø 6 мм		Ниппель (BSP)	Простая муфта с кнопкой (BSP) Серый корпус / золотистая кнопка	Безопасная муфта с кнопкой (BSP) Черный корпус / желтая кнопка	Ниппель (BSP)	Простая муфта (NPT) Сталь
		12 бар макс. – расход 17 л/с (стандартная) - 13 л/с (безопасная)⁽¹⁾			20 бар макс. – расход 8,5 л/с⁽¹⁾	
	Наружная резьба	1/4"	AN6CMC2	AS6CMC2	2608	210-212.
		3/8"	AN6CMC3	AS6CMC3	—	210-213.
		1/2"	—	AN6CMC4	AS6CMC4	—
	Внутренняя резьба	1/4"	AN6CMFD2	AS6CFC2	2609.	210-B
		3/8"	AN6CMF3	AS6CFC3	—	—
		1/2"	—	AN6CFC4	AS6CFC4	—
	Для шланга	6 mm	AN6CH06	AS6CH06	39046.	210-022.
		8 mm	AN6CH08	AS6CH08	39047.	—
		10 mm	AN6CH10	AS6CH10	22238	210-215.

Профиль 1300/1800



		Ниппель (BSP)	Простая муфта Сталь			Ниппель (BSP)	Простая муфта Сталь		
		30 бар макс. – расход 23 л/с⁽¹⁾				30 бар макс. – расход 61 л/с⁽¹⁾			
	Наружная резьба	1/4" BSP	13210N	—		Наружная резьба	1/4" BSP	18110	—
		3/8" BSP	13220	1300A			3/8" BSP	18210N	—
		1/2" BSP	13410	1300			1/2" BSP	18220	1800A
	Внутренняя резьба	1/4" BSP	—	1300B		Внутренняя резьба	3/4" BSP	18230	—
		3/8" BSP	—	1300B			1/4" NPT	18405	—
		1/2" NPT	—	1800B			3/8" NPT	18410	1800
	Для шланга	6 mm	13006	1300 + 1306 ⁽²⁾		Для шланга	1/2" NPT	—	1800C
		8 mm	13008	1300 + 1308 ⁽²⁾			6 mm	18006	—
		10 mm	13010	1300 + 1310 ⁽²⁾			8 mm	18008	—
		12 mm	13012	1300 + 1312 ⁽²⁾			10 mm	18010	1800 + 1810 ⁽²⁾
		16 mm	—	—			12 mm	18012	1800 + 1812 ⁽²⁾
		19 mm	—	—			16 mm	18016	1800 + 1816 ⁽²⁾
19 mm	—	—	19 mm	18019	1800 + 1819 ⁽²⁾				

(1) Измерено при давлении на входе 6 бар (87 фунт/кв.дюйм) и перепаде давления 10% по стандарту отрасли.

(2) Ниппели для посадки муфты на шланг (см. рисунок выше).

Шланги, глушители и воздушные пистолеты

Спиральные шланги и бухты

Шланги производства Ingersoll Rand нормируются по давлению и обеспечивают оптимальную работу пневматического оборудования даже в самых жестких условиях.

Полиуретановые спиральные шланги

Номер детали	Внутр. диаметр шланга (мм)	Фитинги с наружной резьбой NPT (дюйм)	Длина шланга (м)	Рабочая длина (м)	Длина в сложенном виде (м)
Желтый шланг					
34102	6	1/4"	3	2,5	0,15
34202	6	1/4"	6	5	0,31
34302	6	1/4"	9	8	0,43
35102	8	1/4"	3	2,5	0,14
35202	8	1/4"	6	5	0,30
35302	8	1/4"	9	8	0,46
IR36103	9,5	1/4"	3	2,5	0,15
IR36203	9,5	1/4"	6	5	0,34
IR36303	9,5	1/4"	9	8	0,52
IR36102	9,5	3/8"	3	2,5	0,15
IR36202	9,5	3/8"	6	5	0,34
IR36302	9,5	3/8"	9	8	0,52
IR37102	13	1/2"	3	2,5	0,16
IR37202	13	1/2"	6	5	0,38
Синий шланг					
IR36713	9,5	3/8"	6	5	0,34
IR36715	9,5	3/8"	9	7,5	0,52

* Диапазон температур: от -40 до +38°C. Рабочее давление: 8 бар при 24°C.

Нейлоновые спиральные шланги

Номер детали	Внутр. диаметр шланга (мм)	Фитинги с наружной резьбой NPT (дюйм)	Длина шланга (м)	Рабочая длина (м)	Длина в сложенном виде (м)
Красный шланг					
12-20301	6	1/4"	3,5	3,0	0,15
12-20302	6	1/4"	7,5	6,5	0,31
33130	6	Без фитингов	30	27	1,15
12-20307	8	1/4"	3,5	3,0	0,15
12-20308	8	1/4"	7,5	6,5	0,23
12-20313	9,5	1/4"	3,5	3,0	0,13
12-20314	9,5	1/4"	7,5	6,0	0,25
12-20319	9,5	3/8"	7,5	6,0	0,25
33230	9,5	Без фитингов	30	26	0,97
12-20324	13	1/2"	3,5	2,7	0,13
12-20325	13	1/2"	7,5	5,5	0,23
33330	13	Без фитингов	30	23	0,89
33410	19,5	3/4"	7,5	5,2	0,23
12-20332	19,5	3/4"	15	10,7	0,41
33430	19,5	Без фитингов	30	21,5	0,79
33530	25,4	Без фитингов	30	19,8	0,87

* Диапазон температур: от -25 до +75°C. Рабочее давление: 13 бар при 20°C.

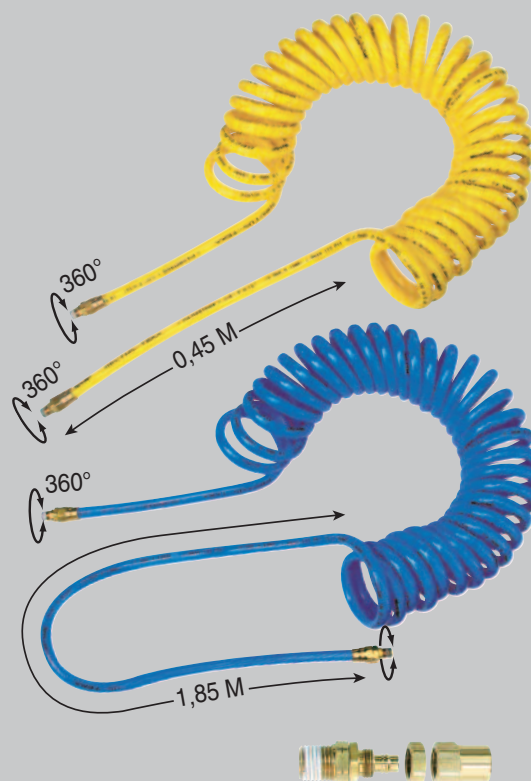

Комплекты фитингов для полиуретановых шлангов

Номер детали	Размер резьбы Ø (дюйм)	Внутр. диаметр шланга (мм)
06368	1/4"	6
06369	1/4"	8
06370	3/8"	9,5
06372	1/2"	13

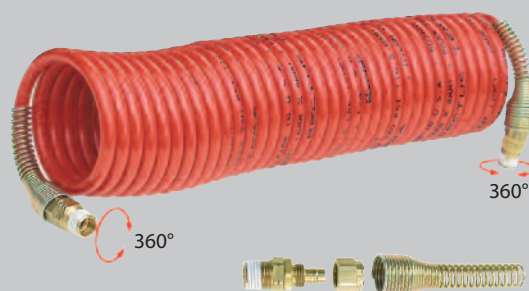

Комплекты фитингов для нейлоновых шлангов

Номер детали	Размер резьбы Ø (дюйм)	Внутр. диаметр шланга (мм)
33002	1/4"	6
330025	1/4"	8
33008	1/4"	9,5
33003	3/8"	9,5
33004	1/2"	13
33005	3/4"	19,5
33006	3/4"	25,4
33007	1"	25,4

Шланги, глушители и воздушные пистолеты



Высококачественный армированный шланг из ПВХ, бухта 30 м

- Износостойкая наружная оболочка – отличная стойкость к перегибам.
- Легкий и очень гибкий.
- Устойчив к воздействию многих химических веществ.
- Диапазон температур: от -20 до +65°C.

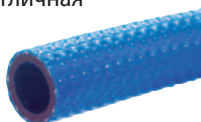

Номер детали	Внутр. диаметр (мм)	Наружный диаметр (мм)	Давление разрыва (бар)	Рабочее давление при 20°C *
RH-6	6	11	74	18
RH-8	8	13	65	15
RH-10	10	14	54	13
RH-12	13	17	44	11
RH-16	16	21	44	11
RH-19	19	24	44	11

* Коэффициент запаса прочности 4:1.

Глушители

- Эффективное звукопоглощение - снижение уровня шума.
- Низкое противодавление - минимальные потери мощности.



3BM-WM07

3BM-A674

150BM-A674



SS350-A674



ST500-674

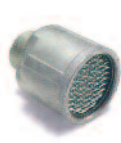

SS800-A674

Номер детали	Резьба NPT (дюйм)	Производитель по расходу	Диаметр корпуса (мм)	Габаритная длина (мм)
MRV003A010-RP	1/8"	Средняя	54	36
MRV015A010-RP	1/4"	Высокая	64	40
MRV040A010-RP	1/2"	Средняя	79	52
MOV010AA-674	1/2"	Высокая	68	87
3BM-WM07	3/4"	Средняя	182	56
3BM-A674	1"	Высокая	220	98
150BM-A674	1 1/4"	Высокая	107	85
SS350-A674	1 1/2"	Высокая	116	84
ST500-674	2"	Средняя	122	70
SS800-A674	2 1/2"	Высокая	169	121



33104

Переходные шланги

Номер детали	Размер резьбы	Длина шланга (мм)
33104	1/4" NPT	300
33204	3/8" NPT	300
33304	1/2" NPT	300

Хомуты для шлангов



Номер детали	Наружн. диаметр шланга (мм)	Кол-во в упаковке (мм)
CO-0911	9-11	100
CO-1113	11-13	100
CO-1315	13-15	100
CO-1518	15-18	100
CO-1821	18-21	100
CO-2225	22-25	100

Воздушные шланги

Безопасные обдувочные пистолеты

Соответствуют требованиям по охране труда и промышленной гигиене. Снижают давление нагнетания до 2 бар для повышенной безопасности пользователя.

Модель 94053

Латунный наконечник создает расходящийся по конусу поток воздуха - уменьшает пыление и обратный отскок частиц. Максимальное давление воздуха 6-7 бар. Вход 1/4" BSP. Вес 200 г.



Модель 94054

Только для использования с распылительными трубками. Максимальное давление воздуха 6-7 бар. Вход 1/4" BSP. Вес 190 г.

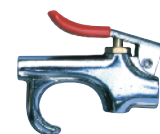

- Распылительная трубка, длина 150 мм, номер детали 94055
- Распылительная трубка, длина 450 мм, номер детали 94056

Модель 94057

Цельнолитая конструкция. Вентиляционные отверстия, защищенные от засорения увеличивают общую пропускную способность. Максимальное давление воздуха 6-7 бар. Вход 1/4" BSP. Вес 190 г.



Модель 94058

Безопасный обдувочный пистолет из композитного материала со встроенной распылительной трубкой. Максимальное давление воздуха 10 бар. Вход 1/4" BSP. Максимальный расход воздуха 6,4 л/с.



Аксессуары к инструментам

Представляем аксессуары для повышения эргономики в том числе балансиры, реактивные стойки, головки и расходные материалы.



21-23

Пружинные балансиры

24-25

Реактивные стойки

26-32

Головки и принадлежности для ударных инструментов

33-35

Гарнитура для пневматических инструментов

35-37

Аксессуары для обработки поверхности

38-39

Специальные принадлежности

40-41

Приборы контроля крутящего момента

42

Смазочные материалы



Пружинные балансиры серии В

Пружинные балансиры серии В предназначены для повышения производительности в тех ситуациях, когда требуется частый подъем/опускание подвешенного груза с большой скоростью.

Балансиры служат для компенсации веса инструмента или другого производственного оборудования и позволяют оператору поднимать или опускать груз с минимальным усилием.

Серии BIDS, BHD и BSD(L) отличаются эффектом "нулевой гравитации", благодаря которому перемещение груза вдоль всей длины троса практически не требует усилий. Ощутите эффект невесомости вашего инструмента.



Пружинные балансиры

Характеристики балансиров

Комплектация / серия	Серия BHR	Серия BLD	Серия BMD	Серия BIDS	Серия BHD	Серия BSD(L)
Трос из нержавеющей стали и антифрикционная направляющая	●	●	●	●	●	●
Дополнительный страховочный подвес	●	●	●	●	●	●
Регулируемый ограничитель хода	●	●	●	●	●	●
Барабан с инерционной пружиной	●	●	●	●	●	●
Регулирование грузоподъемности (с помощью червячного винта в сериях BIDS, BHD и BSD)	●	●	●	●	●	●
Вращающийся грузовой крюк	—	—	—	Опция: OPTRI		
Автоматический предохранительный тормоз на случай разрыва пружины	—	—	●	●	●	●
Верхняя скоба для большего удобства ⁽¹⁾	●	●	●	—	—	—
Вращающийся верхний подвесной крюк с запорным устройством, на шарикоподшипнике	—	—	—	●	●	●
Фиксатор для блокирования груза на любой высоте	—	—	●/—	●	●	●
Конический барабан на шарикоподшипниках, обеспечивающий эффект "нулевой гравитации"	—	—	—	●	●	●
Дополнительное блокирующее/разблокирующее устройство для управления с пола	—	—	—	—	Номер детали BIL-7343	Номер детали BIL-3224

(1) Для переоборудования или замены используйте BIL-23223 для серии BLD и BIL-23224 для серии BMD (BMD S, BMD L N и BMD LL N).

Шланговые балансиры серии BHR

Номер детали		Безопасная нагрузка (кг)	Ход <троса (м)	Вес (кг)	Сменные части:	
					Пружина	Шланг
Серия BHR						
BHR-8	1/4"	0,4 - 0,8	1,3	1,5	BIL-333	BIL-291
BHR-15	1/4"	0,7 - 1,5	1,3	1,5	BIL-341	BIL-291
BHR-25	1/4"	1,2 - 2,5	1,3	1,5	BIL-358	BIL-291

BIL-457 - сменный резиновый упор.

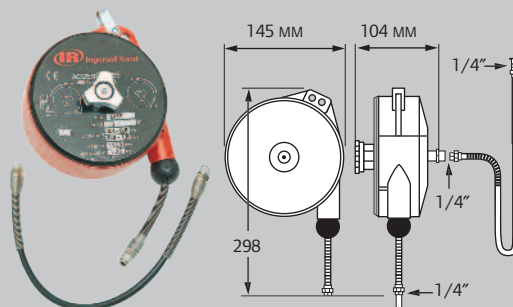

Пружинные балансиры

Тросовые балансиры, классы от легкого до тяжелого, грузоподъемность от 0,4 кг до 65 кг



BLD-2



BMDS-6



BMDLN-4



BIDS-14



BHD-20

Номер детали	Безопасная нагрузка (кг)	Ход троса (м)	Вес (кг)	Сменные части:		
Серия BLD – легкий класс				Трос ⁽²⁾	Защелка	Пружина
BLD-1	0,4 - 1,0	1,6	0,6	BIL-463	BIL-7133	BIL-131
BLD-2	1,0 - 2,0	1,6	0,6	BIL-463	BIL-7133	BIL-1206
BLD-3	2,0 - 3,0	1,6	0,7	BIL-463	BIL-7133	BIL-9887
Серия BMD – средний класс				Трос ⁽²⁾	Защелка	Пружина
BMDS-2	1,0 - 2,5	2,0	2,0	BIL-0352	BIL-214	BIL-0345
BMDS-4	2,0 - 4,0	2,0	2,0	BIL-0352	BIL-214	BIL-3422
BMDS-6	4,0 - 6,0	2,0	2,3	BIL-0352	BIL-214	BIL-3430
BMDS-8	6,0 - 8,0	2,0	2,5	BIL-0352	BIL-214	BIL-3448
BMDLN-4	2,0 - 4,0	2,5	2,9	BIL-70253	BIL-20115	BIL-74065
BMDLN-6	4,0 - 6,0	2,5	3,2	BIL-70253	BIL-20115	BIL-74066
BMDLN-8	6,0 - 8,0	2,5	3,5	BIL-70253	BIL-20115	BIL-74067
BMDLN-10	8,0 - 10	2,5	3,7	BIL-70253	BIL-20115	BIL-74068
BMDLN-12	10,0 - 14	2,5	4,0	BIL-70253	BIL-20115	BIL-74069
BMDLLN-4⁽¹⁾	2,0 - 4,0	2,5	3,0	BIL-70253	BIL-20115	BIL-74070
BMDLLN-6⁽¹⁾	4,0 - 6,0	2,5	3,3	BIL-70253	BIL-20115	BIL-74071
BMDLLN-8⁽¹⁾	6,0 - 8,0	2,5	3,6	BIL-70253	BIL-20115	BIL-74072
BMDLLN-10⁽¹⁾	8,0 - 10	2,5	3,8	BIL-70253	BIL-20115	BIL-74073
Серия BIDS – средний класс				Трос ⁽²⁾	Защелка	Пружина
BIDS-7	4,0 - 7,0	2,0	5,0	BIL-9999	BIL-20115	BIL-9993
BIDS-10	7,0 - 10	2,0	5,5	BIL-9999	BIL-20115	BIL-9994
BIDS-14	10 - 14	2,0	5,5	BIL-9999	BIL-20115	BIL-9995
BIDS-18	14 - 18	2,0	6,5	BIL-9999	BIL-20115	BIL-9996
BIDS-22	18 - 22	2,0	6,0	BIL-9999	BIL-20115	BIL-9997
BIDS-26	22 - 25	2,0	6,6	BIL-9999	BIL-20115	BIL-10019
Серия BHD – тяжелый класс				Трос с крюком ⁽²⁾	Барабан	
BHD-15	10 - 15	2,0	10,3	BIL-3652	BIL-7527	
BHD-20	15 - 20	2,0	10,6	BIL-3652	BIL-7535	
BHD-25	20 - 25	2,0	11,2	BIL-3652	BIL-7543	
BHD-30	25 - 30	2,0	11,5	BIL-3652	BIL-7550	
BHD-35	30 - 35	2,0	11,8	BIL-3652	BIL-7568	
BHD-45	35 - 45	2,0	12,4	BIL-3652	BIL-7576	
BHD-55	45 - 55	2,0	12,5	BIL-3652	BIL-7584	
BHD-65	55 - 65	2,0	13,6	BIL-3652	BIL-7592	

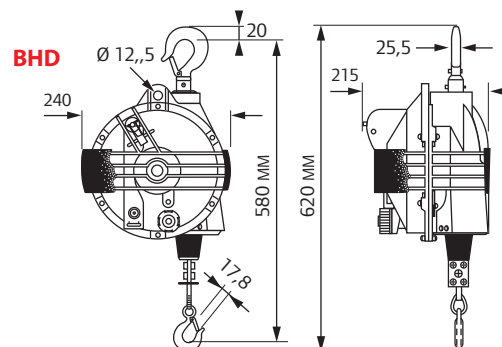
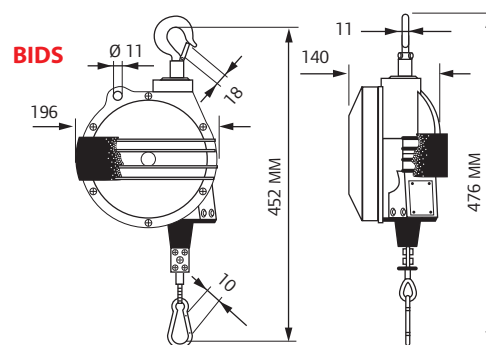
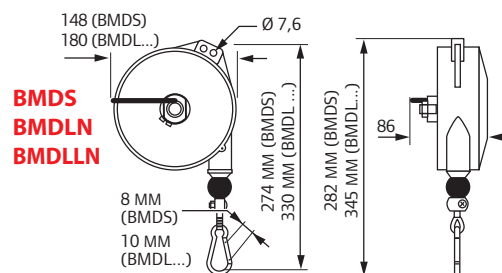
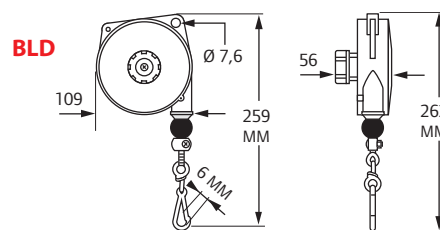

- (1) Фиксирующийся баланsir: движение груза блокируется резким рывком троса, после этого им можно свободно манипулировать без поддержания веса. Снова потяните за трос, блокировка снимается и перемещение груза можно возобновить.
- (2) Для тросов, поставляемых в комплекте с крюком (BHD), зажимом и резиновым упором: сменный резиновый упор - модель BIL-402 для BMD, BIL-10012 для BIDS или BIL-669 для BHD, соответственно.



BSD-165

Модели от BSD-20 до BSD-60
и от BSDL-20 до BSDL35

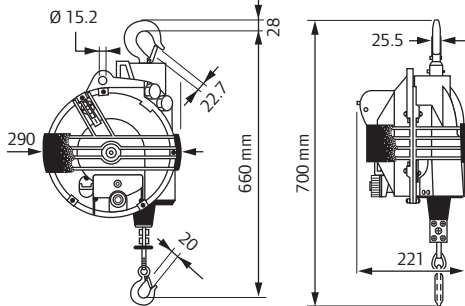

Модели от BSD-70 до BSD-100
и от BSDL-45 до BSDL-100

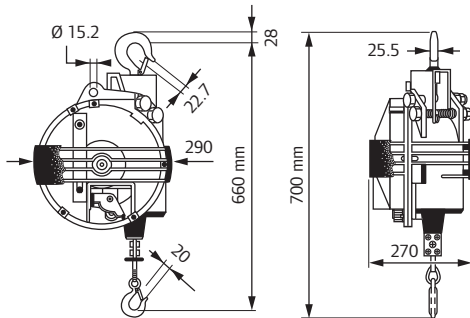

Модели от BSD-70 до BSD-100
и от BSDL-45 до BSDL-100

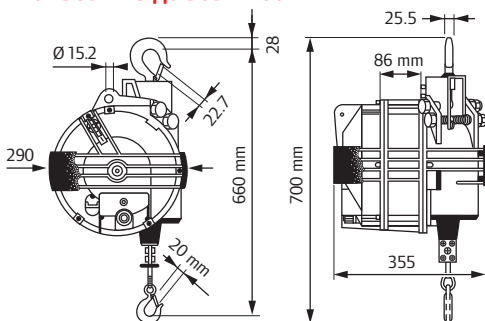

Тросовые балансиры, супертяжелый класс, грузоподъемность от 15 кг до 180 кг

Номер детали	Безопасная нагрузка (кг)	Ход троса (м)	Вес (кг)	Сменные части:	
				Трос с крюком	Барaban
Серии BSD & BSDL – супертяжелый класс					
BSD-20	15 - 20	2,5	19,0	BIL-3694	BIL-0301
BSD-30	20 - 30	2,5	19,8	BIL-3694	BIL-0309
BSD-40	30 - 40	2,5	20,8	BIL-3694	BIL-9949
BSD-50	40 - 50	2,5	23,9	BIL-3694	BIL-9907
BSD-60	50 - 60	2,5	25,4	BIL-3694	BIL-9919
BSD-70	60 - 70	2,5	26,8	BIL-3694	BIL-0012
BSD-80	70 - 80	2,5	27,8	BIL-3694	BIL-0020
BSD-90	80 - 90	2,5	28,8	BIL-3694	BIL-0046
BSD-100	90 - 100	2,5	35,6	BIL-3694	BIL-0046
BSD-120	100 - 120	2,5	38,8	BIL-3694	BIL-0285
BSD-140	120 - 140	2,5	41,8	BIL-3694	BIL-0293
BSD-150	130 - 150	2,5	44,5	BIL-3694	BIL-0145
BSD-165	150 - 165	2,5	48,2	BIL-3694	BIL-0152
BSDL-20	15 - 20	3,0	19,1	BIL-3751	BIL-9923
BSDL-25	20 - 25	3,0	19,9	BIL-3751	BIL-9931
BSDL-35	25 - 35	3,0	20,9	BIL-3751	BIL-9949
BSDL-45	35 - 45	3,0	23,8	BIL-3751	BIL-0053
BSDL-50	40 - 50	3,0	23,9	BIL-3751	BIL-0061
BSDL-60	50 - 60	3,0	25,3	BIL-3751	BIL-0079
BSDL-70	60 - 70	3,0	26,7	BIL-3751	BIL-0012
BSDL-80	70 - 80	3,0	28,0	BIL-3751	BIL-0020
BSDL-90	80 - 90	3,0	29,0	BIL-3751	BIL-0103
BSDL-100	90 - 100	3,0	36,8	BIL-3751	BIL-0111
BSDL-115	100 - 115	3,0	38,7	BIL-3751	BIL-0178
BSDL-130	115 - 130	3,0	39,9	BIL-3751	BIL-0186
BSDL-140	130 - 140	3,0	42,8	BIL-3751	BIL-0293
BSDL-150	140 - 150	3,0	45,6	BIL-3751	BIL-0145
BSDL-180	160 - 180	3,0	50,0	BIL-3751	BIL-0228

Все тросы поставляются в комплекте с крюком (BIL-701), резиновым упором (BIL-3124) и зажимом.

Опции и аксессуары

Блокирующее/
разблокирующее
устройство для
управления с пола:

Номер детали **BIL-7343**
(для серии BHD).

Номер детали **BIL-3224**
(для серии BSD и BSDL).

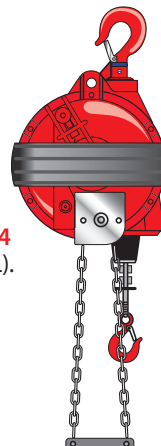

Для установки
вращающегося
нижнего крюка на
балансиры BIDS
заказывайте деталь
OPTRI.



Для серий BHD
и BSD(L), вместо
номера детали
балансира
укажите
"-OPTRI".

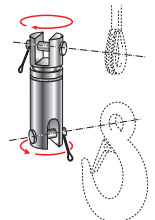

Реактивные стойки

Настольные стойки

Реактивные стойки для настольной установки производства Ingersoll Rand QTA имеют облегченную конструкцию из алюминия и поставляются в различных исполнениях по компенсации крутящего момента: от 10 до 150 Нм. В комплект входит пружинный цельнолитой алюминиевый балансир, отличающийся повышенной прочностью и легким весом.

Установка на пол



Модель QTA150 легко перестраивается по мере необходимости в процессе работы либо для напольной, либо для настольной установки.

Установка на стол

Пружинный балансир легко регулируется и позволяет практически без усилий перемещать инструмент вверх/вниз.

Лаконичная проверенная конструкция - простая в наладке и надежная в работе.

Корпус из анодированного алюминия - легкая, но прочная конструкция.

Множество вариантов держателей инструмента - под прямым углом, на шарнире и с pistolетной рукояткой. Держатели инструментов, изготавливаемые на заказ, позволяют без проблем использовать различные инструменты Ingersoll Rand серий QA и QE.

Хромированная штанга в комплекте с самосмазывающимся подшипником - гарантия непревзойденной долговечности.

Зажимы для кабелей или шлангов позволяют оптимально организовать рабочее пространство.

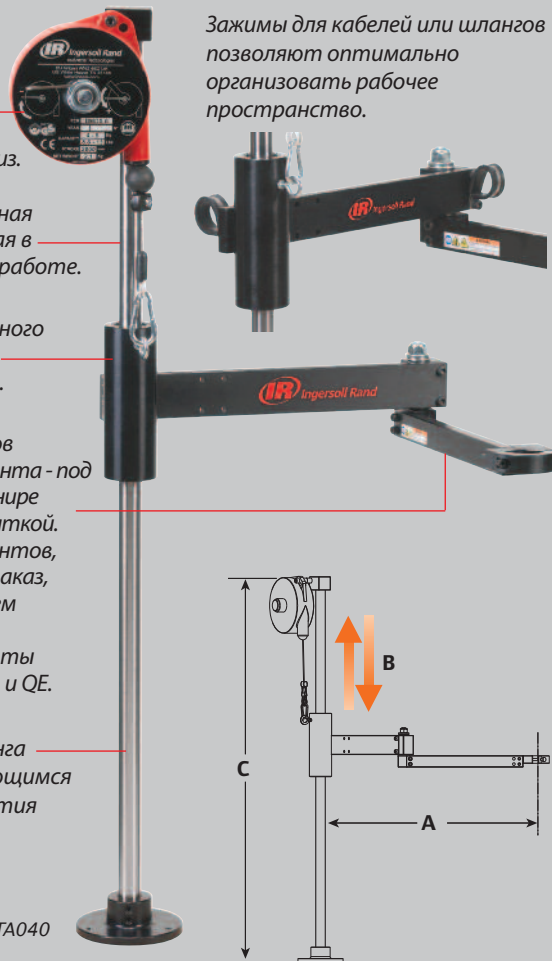

QTA040

Характеристики стоек

Номер детали	Макс. крутящий момент (Нм)	Вес инструмента (кг)	Размеры (мм)		
			A	B	C
Настольные реактивные стойки					
QTA010	10	1,2	380	330	706
QTA020	20	2,3	508	368	808
QTA040	40	3,0	635	445	1008
QTA100	100	3,6	762	445	1008
QTA150	150	4,5	1321	559	2000

Аксессуары к настольным стойкам



Комплект для крепления сверху

Верхний зажим для штанги

Универсальные держатели инструмента зажимного типа

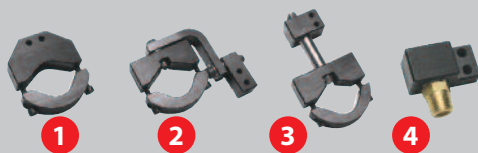

Тип инструмента	QTA010	QTA020	QTA040	QTA100
● Прямое исполнение (в комплекте)	ITC010-1C	ITC040-1C	ITC040-1C	-
① Угловой	ATC010-1C	ATC040-1C	ATC040-1C	ATC100-1C
② Pistolетный	PTC010-1C	PTC040-1C	PTC040-1C	-
③ Вращающийся	RTC010-1C	RTC040-1C	RTC040-1C	-
④ 1/4" NPT	NTC010-1T	-	-	-

Универсальные держатели инструмента подходят для рычагов до 100 Нм (данные рычаги в стандартном исполнении поставляются с держателем для инструментов в прямом исполнении). Для инструментов прямого исполнения с усилием затяжки выше 40 Нм рекомендуется фланцевое крепление. Учитывайте диапазон диаметров инструмента при выборе универсального держателя: QTA010: 25 - 40 мм, QTA020 / QTA040 / QTA100: 28 - 52 мм.

В числе аксессуаров предусмотрены комплекты для крепления к верхней несущей конструкции, а также верхний зажим для штанги, который ограничивает ход подшипника и усиливает жесткость всей конструкции.

Для подбора нужного аксессуара под конкретную реактивную стойку руководствуйтесь таблицей ниже.

Аксессуар	Подходит для стойки			
	QTA010	QTA020	QTA040	QTA100
Комплект для крепления сверху	IMK010	IMK020	IMK100	IMK100
Верхний зажим для штанги	PUC010	PUC020	PUC100	PUC100

Напольные стойки

Для инструментов с большим крутящим моментом Ingersoll Rand предлагает на выбор две модели пневматических реактивных стоек напольного крепления, на 270 Нм и 475 Нм.

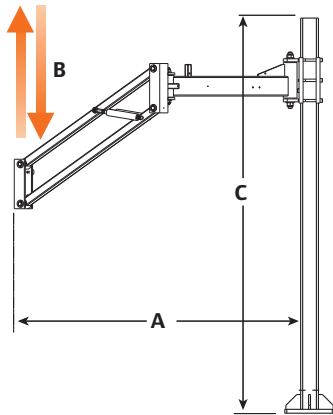

Благодаря длинному плечу модели QTA идеальны для использования на сборочных линиях.

Возможность регулировки высоты - легкость адаптации под конкретную задачу.



Держатели инструментов, изготавливаемые на заказ, позволяют без проблем использовать различные инструменты Ingersoll Rand серий QA и QE.

Предохранительный упор - защита от чрезмерного раскрытия стойки.

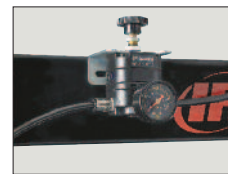

QTA270

Фирменный регулятор давления Ingersoll Rand входит в комплект поставки реактивных стоек QTA270 и QTA475.

Простой дизайн стойки гарантирует удобство эксплуатации и пуско-наладки.

Прочная стальная рамная конструкция для максимальной надежности.

Моментные рычаги

Характеристики рычагов

Номер детали	Макс. крутящий момент (Нм)	Вес инструмента (кг)	Размеры (мм)		
			A	B	C
Напольные реактивные стойки					
QTA270	270	10	1524	477	2000
QTA475	475	23	2007	590	2000

Держатели инструментов Ingersoll Rand серий QA и QE для напольных и настольных реактивных стоек



Тип инструмента	QTA010	QTA020	QTA040	QTA100	QTA150	QTA270	QTA475
QE4 (не пуск нажатием)	-	СТС040-K1B	СТС040-K1B	-	-	-	-
QE4 (пуск нажатием)	СТС040-K1P	СТС040-K1P	СТС040-K1P	-	-	-	-
QE6 (с навинчиваемым фланцем GEM120-K48, в комплекте)	-	СТС040-K2B	СТС040-K2B	СТС100-K2B	-	-	-
QE8 QE8 (с навинчиваемым фланцем GEM120-K48, в комплекте)	-	-	-	СТС100-K2B	СТС150-K2B	-	-
QE8 (со встроенным фланцевым редуктором)	-	-	-	СТС100-K3B	СТС150-K3B	СТС270-K3B	-
QE8 (230 Нм, прямое исполнение)	-	-	-	-	-	СТС270-K4B	-
QE8 (400 Нм, угловой)	-	-	-	-	-	-	СТС475-K5B
QA4 (27 Нм макс., прямое исполнение) & QA6	-	СТС040-K1B	СТС040-K1B	СТС100-K1B	-	-	-
QA4 (46 Нм, прямое исполнение с фланцем GEM120-K48)	-	-	-	СТС100-K2B	-	-	-
QA8 (макс. 150 Нм, угловой, макс. 55 Нм - прямое исполнение)	-	-	СТС040-K1B	СТС100-K1B	СТС150-K2B	-	-
QA8 (>150 Нм - угловой, >55 Нм - прямое исполнение)	-	-	-	СТС100-K2B	СТС150-K3B	СТС270-K3B	-

Примечание: Любой из держателей инструмента серии QE или QA в таблице выше подходит как для углового инструмента, так и для инструмента прямого исполнения, однако для крепления инструмента в держателе требуется наличие встроенного фланцевого редуктора или навинчиваемого монтажного фланца. Если ваш инструмент имеет монтажное исполнение P (с буквой "P" в номере детали), заказывайте деталь под номером 15E4-K48 для любого держателя инструмента, оканчивающегося на "1B". Заказывайте деталь под номером GEM120-K48 для любого держателя инструмента, оканчивающегося на "2B".

Метрические головки для ударных гайковёртов

Характеристики головок

Оригинальные головки Ingersoll Rand для ударных инструментов изготавливаются из материалов высочайшего качества и гарантируют высокую производительность и надежность. Наши головки, специально разработанные для механизированного инструмента Ingersoll Rand, идеально подходят для ежедневных операций, связанных со сборкой/разборкой резьбовых соединений.

Класс ударных инструментов - для повышенного крутящего момента.

Кованая хроммолебденовая сталь обеспечивает прочность и долговечность.



Фосфатное покрытие электролитическим способом для типоразмеров от 1/4 до 1" - приятный блеск и хорошая заметность.

Лазерная маркировка размера головки - удобство идентификации.

И, наконец, пожизненная гарантия от дефектов материала и изготовления. На некоторые особые виды головок и адаптеры с большого на малый шпиндель пожизненная гарантия не распространяется - за подробностями обращайтесь к поставщику.

1/4"

Головки под квадрат



Номер детали	T (мм)	L (мм)	D1 (мм)	D2 (мм)	Форма		
Стандартные головки							
A/F	4 мм	S62M4	5	23	7.6	13	A
4,5 мм	S62M45	5	23	8.2	13	A	
5 мм	S62M5	5	23	8.8	13	A	
5,5 мм	S62M55	5	23	9.5	13	A	
6 мм	S62M6	7	23	10	13	A	
7 мм	S62M7	7	23	11.3	13	A	
8 мм	S62M8	7	23	12.5	13	A	
9 мм	S62M9	7	23	14	14	B	
10 мм	S62M10	7	23	14,5	14,5	B	
11 мм	S62M11	8	23	17	17	B	
12 мм	S62M12	8	23	18	18	B	
13 мм	S62M13	8	23	19	19	B	
14 мм	S62M14	8	23	20	20	B	

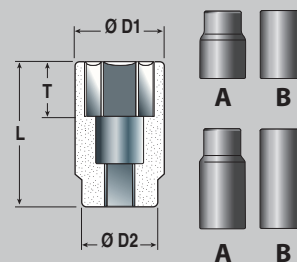

Комплект головок SK2M12

В комплект головок под квадрат 1/4" входят: Стандартные головки 6, 7, 8, 9, 10, 11, 12, 13, 14 мм, удлинитель 50 мм, удлинитель 100 мм и переходник с внутр.резьбы 3/8" на наружную 1/4".



3/8"

Головки под квадрат



Номер детали	T (мм)	L (мм)	Номер детали	T (мм)	L (мм)	D1 (мм)	D2 (мм)	Форма	
Стандартные головки			Удлиненные головки			Общие параметры			
7 мм	S63M7	7	28	S63M7L	11	63	11,5	19	A
8 мм	S63M8	7	28	S63M8L	12	63	12,5	19	A
9 мм	S63M9	7	28	S63M9L	14	63	14	19	A
10 мм	S63M10	7	28	S63M10L	14	63	15	19	A
11 мм	S63M11	7	30	S63M11L	17	63	17	19	A
12 мм	S63M12	7	30	S63M12L	17	63	18	19	A
13 мм	S63M13	7	30	S63M13L	17	63	19	19	B
14 мм	S63M14	7	30	S63M14L	17	63	20	20	B
15 мм	S63M15	10	30	S63M15L	19	63	22	22	B
16 мм	S63M16	10	30	S63M16L	19	63	24	24	B
17 мм	S63M17	10	32	S63M17L	19	63	24	24	B
18 мм	S63M18	13	32	S63M18L	19	63	26	26	B
19 мм	S63M19	13	32	S63M19L	21	63	26	26	B
20 мм	S63M20	13	32	S63M20L	21	63	28	28	B
21 мм	S63M21	13	32	S63M21L	21	63	30	30	B
22 мм	S63M22	13	32	S63M22L	21	63	32	32	B



Комплект головок SK3M10

В комплект головок под квадрат 3/8" входят 10 стандартных головок: 9, 10, 11, 12, 13, 14, 15, 16, 17, 19 мм.



Метрические головки для ударных гайковертов



1/2" Комплекты головок под квадрат

Комплект головок SK4M18

В комплект входят 9 стандартных головок (10, 11, 13, 14, 17, 19, 21, 22 и 24 мм), 4 удлиненные головки (13, 14, 21 и 24 мм), 3 удлиненные / тонкостенные головки (17, 19 и 21 мм), удлинитель 125 мм и соединитель под квадрат 1/2".



SK4M18

Комплект головок SK4M14

В комплект входят 14 стандартных головок (10, 11, 12, 13, 14, 15, 16, 17, 18, 19, 21, 22, 23 и 24 мм).



SK4M14

Комплект головок SK4M5L

В комплект входят 5 удлиненных головок (17, 19, 21, 22 и 24 мм).



SK4M5L

Комплект головок SK4M3L

В комплект входят 3 удлиненные тонкостенные головки с изоляцией (17, 19 и 21 мм).



SK4M3L

Специальные комплекты головок (в переносном футляре)

Комплект головок SK4LNR

Незаменим для любой шиномонтажной мастерской. Поможет раскрутить плотно затянутые гайки и болты, когда необходим срочный ремонт – в комплекте 8 головок под квадрат 1/2" (17, 18.5, 20, 21.5, 23, 24.5, 26 и 27.5 мм).



Комплект головок SK4M7U

Головки под квадрат 1/2" (13, 14, 15, 17, 19, 21 и 22 мм), с шаровыми шарнирами для облегчения работы с гайками и болтами в труднодоступных местах.



1/2" Головки под квадрат

A/F	Номер детали		Т (мм)	L (мм)	Номер детали		Т (мм)	L (мм)	D1 (мм)	D2 (мм)	Форма
	Стандартные головки	Удлиненные головки			Удлиненные головки	Общие параметры					
8 мм	S64M8	9	38	S64M8L	11	78	14	22	A		
9 мм	S64M9	11	38	S64M9L	14	78	15	22	A		
10 мм	S64M10	11	38	S64M10L	14	78	17	22	A		
11 мм	S64M11	11	38	S64M11L	14	78	18	22	A		
12 мм	S64M12	11	38	S64M12L	14	78	19	22	A		
13 мм	S64M13	11	38	S64M13L	14	78	20	22	A		
14 мм	S64M14	11	38	S64M14L	19	78	22	24	A		
15 мм	S64M15	11	38	S64M15L	19	78	24	24	B		
16 мм	S64M16	11	38	S64M16L	19	78	24	24	B		
17 мм	S64M17	11	38	S64M17L	19	78	26	26	B		
18 мм	S64M18	11	38	S64M18L	19	78	26	26	B		
19 мм	S64M19	13	40	S64M19L	19	78	28	28	B		
20 мм	S64M20	13	40	S64M20L	19	78	30	30	B		
21 мм	S64M21	13	40	S64M21L	21	78	30	30	B		
22 мм	S64M22	13	42	S64M22L	21	78	32	32	B		
23 мм	S64M23	13	42	S64M23L	21	78	32	32	B		
24 мм	S64M24	15	44	S64M24L	21	78	34	34	B		
25 мм	S64M25	15	44	S64M25L	21	78	35	35	B		
26 мм	S64M26	15	44	S64M26L	21	78	36	36	B		
27 мм	S64M27	18.3	46	S64M27L	21	78	38	38	B		
28 мм	S64M28	18.3	46	S64M28L	24	78	40	38	C		
29 мм	S64M29	18.3	46	S64M29L	24	78	40	38	C		
30 мм	S64M30	18.3	46	S64M30L	24	78	42	38	C		
32 мм	S64M32	18.3	46	S64M32L	24	78	44	38	C		
33 мм	S64M33	20	46	S64M33L	24	78	45	38	C		
34 мм	S64M34	20	46	S64M34L	24	78	48	38	C		
36 мм	S64M36	20	50	S64M36L	24	78	50	38	C		

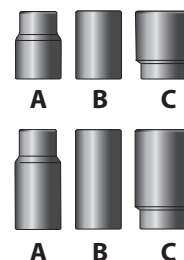
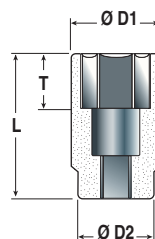

Метрические головки для ударных гайковёртов

3/4" Комплекты головок под квадрат

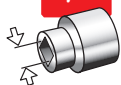

Комплект головок SK6M6L
В комплект входят 6 удлиненных головок (24, 27, 30, 32, 33 и 36 мм).

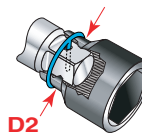

Параметры фиксирующих колец см. на стр. 32.

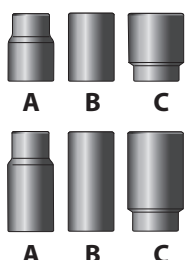
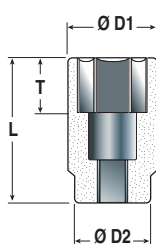

3/4" Головки под квадрат



A/F	Номер детали		T (мм)	L (мм)	Номер детали	T (мм)	L (мм)	D1 (мм)	D2 (мм)	Форма	Рекомендуемое фиксирующее кольцо
	Стандартные головки	Удлиненные головки	Общие параметры								
17 мм	S66M17		13	51	S66M17L	19	90	30	44	A	RR10034S
18 мм	S66M18		13	51	-	-	-	31	44	A	RR10034S
19 мм	S66M19		13	51	S66M19L	19	90	32.5	44	A	RR10034S
20 мм	S66M20		13	51	S66M20L	19	90	33.5	44	A	RR10034S
21 мм	S66M21		13	51	S66M21L	19	90	35	44	A	RR10034S
22 мм	S66M22		13	51	S66M22L	19	90	36	44	A	RR10034S
23 мм	S66M23		13	51	S66M23L	19	90	37.5	44	A	RR10034S
24 мм	S66M24		16	51	S66M24L	19	90	38.5	44	A	RR10034S
25 мм	S66M25		16	53	S66M25L	19	90	40	44	A	RR10034S
26 мм	S66M26		16	53	S66M26L	22	90	41	44	A	RR10034S
27 мм	S66M27		16	53	S66M27L	22	90	42.5	44	A	RR10034S
28 мм	S66M28		19	53	S66M28L	22	90	44	44	B	RR10034S
29 мм	S66M29		19	53	S66M29L	22	90	45	44	C	RR10034S
30 мм	S66M30		19	53	S66M30L	22	90	46	44	C	RR10034S
31 мм	S66M31		19	57	S66M31L	22	90	47.5	44	C	RR10034S
32 мм	S66M32		19	57	S66M32L	22	90	48.5	44	C	RR10034S
33 мм	S66M33		22	57	S66M33L	25	90	50	44	C	RR10034S
34 мм	S66M34		22	57	S66M34L	25	90	51	44	C	RR10034S
35 мм	S66M35		22	57	S66M35L	25	90	52.5	44	C	RR10034S
36 мм	S66M36		22	57	S66M36L	25	90	53.5	44	C	RR10034S
37 мм	S66M37		22	57	-	-	-	55	44	C	RR10034S
38 мм	S66M38		22	57	S66M38L	25	90	56	44	C	RR10034S
40 мм	S66M40		22	58	S66M40L	30	90	58.5	44	C	RR10034S
41 мм	S66M41		22	58	S66M41L	30	90	60	44	C	RR10034S
42 мм	S66M42		25	58	S66M42L	30	90	61	44	C	RR10034S
43 мм	S66M43		25	62	S66M43L	30	90	62.5	44	C	RR10034S
46 мм	S66M46		25	62	S66M46L	30	90	66	44	C	RR10034S
50 мм	S66M50		30	68	S66M50L	30	90	71	44	C	RR10034S

Метрические головки для ударных гайковёртов

1"

Комплекты головок под квадрат

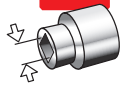

Комплект головок SK8M4L

В комплект входят 4 удлиненные головки (27, 30, 32 и 33 мм).

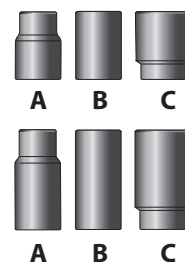
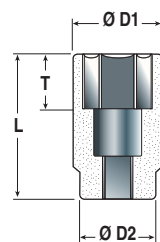

1"

Головки под квадрат



A/F	Номер детали		T (мм)	L (мм)	Номер детали		T (мм)	L (мм)	D1 (мм)	D2 (мм)	Форма	Рекомендуемое фиксирующее кольцо
	Стандартные головки		Удлиненные головки		Общие параметры							
19 мм	S68M19	17	58	S68M19L	25	90	35	54	A	RR10015S		
21 мм	S68M21	17	58	S68M21L	25	90	37.5	54	A	RR10015S		
22 мм	S68M22	17	58	S68M22L	25	90	39	54	A	RR10015S		
23 мм	S68M23	17	58	S68M23L	25	90	40	54	A	RR10015S		
24 мм	S68M24	17	58	S68M24L	25	90	41.5	54	A	RR10015S		
25 мм	S68M25	17	60	S68M25L	25	90	42.5	54	A	RR10015S		
26 мм	S68M26	17	60	S68M26L	25	90	44	54	A	RR10015S		
27 мм	S68M27	17	60	S68M27L	25	90	45	54	A	RR10015S		
28 мм	S68M28	17	60	S68M28L	25	90	46.5	54	A	RR10015S		
29 мм	S68M29	19	62	S68M29L	25	90	47.5	54	A	RR10015S		
30 мм	S68M30	19	62	S68M30L	25	90	49	54	A	RR10015S		
32 мм	S68M32	19	63	S68M32L	25	90	51.5	54	A	RR10015S		
33 мм	S68M33	21	63	S68M33L	25	90	52.5	54	A	RR10015S		
34 мм	S68M34	21	63	S68M34L	25	90	54	54	B	RR10015S		
35 мм	S68M35	21	66	S68M35L	25	90	55	54	C	RR10015S		
36 мм	S68M36	23	66	S68M36L	25	90	56.5	54	C	RR10015S		
38 мм	S68M38	23	66	S68M38L	25	90	59	54	C	RR10015S		
40 мм	S68M40	23	66	S68M40L	25	90	61	54	C	RR10015S		
41 мм	S68M41	25	68	S68M41L	25	90	62.5	54	C	RR10015S		
42 мм	S68M42	25	68	S68M42L	25	90	64	54	C	RR10015S		
45 мм	S68M45	25	70	S68M45L	30	100	67.5	54	C	RR10015S		
46 мм	S68M46	29	72	S68M46L	30	100	69	54	C	RR10015S		
48 мм	S68M48	29	76	S68M48L	30	100	71.5	54	C	RR10015S		
50 мм	S68M50	31	76	S68M50L	30	100	74	54	C	RR10015S		
52 мм	S68M52	31	80	S68M52L	30	100	76.5	54	C	RR10015S		
54 мм	S68M54	31	80	S68M54L	35	108	79	54	C	RR10015S		
55 мм	S68M55	34	84	S68M55L	35	108	80	54	C	RR10015S		
56 мм	S68M56	34	84	S68M56L	35	108	81.5	54	C	RR10015S		
58 мм	S68M58	34	84	S68M58L	35	108	84	54	C	RR10015S		
60 мм	S68M60	35	88	S68M60L	35	108	86.5	54	C	RR10015S		
65 мм	S68M65	35	92	S68M65L	35	120	92.5	54	C	RR10015S		
70 мм	S68M70	35	96	S68M70L	35	125	99	54	C	RR10015S		
75 мм	S68M75	35	102	S68M75L	35	125	105	60.3	C	RR10015S		
80 мм	S68M80	35	102	S68M80L	35	125	111.5	60.3	C	RR10015S		
85 мм	S68M85	35	106	S68M85L	35	135	117.5	86	C	RR10025S		
90 мм	S68M90	35	108	S68M90L	35	135	124	86	C	RR10025S		
95 мм	S68M95	35	110	S68M95L	35	140	130	86	C	RR10025S		

Метрические головки для ударных гайковёртов



1 1/2"

Головки под квадрат

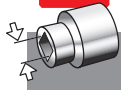

A/F	Стандартные головки		Удлиненные головки			Общие параметры			Рекомендуемое фиксирующее кольцо	
	Номер детали	T (мм)	L (мм)	Номер детали	T (мм)	L (мм)	D1 (мм)	D2 (мм)		Форма
30 мм	S612M30	21	78	—	—	—	56	86	A	RR10025S
32 мм	S612M32	22	78	—	—	—	58	86	A	RR10025S
35 мм	S612M35	22	78	—	—	—	64	86	A	RR10025S
36 мм	S612M36	24	78	—	—	—	64	86	A	RR10025S
38 мм	S612M38	26	80	—	—	—	66	86	A	RR10025S
41 мм	S612M41	28	80	S612M41L	28	115	70	86	A	RR10025S
46 мм	S612M46	30	84	S612M46L	30	115	76	86	A	RR10025S
50 мм	S612M50	32	87	S612M50L	34	135	81	86	A	RR10025S
54 мм	S612M54	37	90	S612M54L	37	140	86	86	B	RR10025S
55 мм	S612M55	37	90	S612M55L	37	140	87	86	C	RR10025S
58 мм	S612M58	39	95	—	—	—	92	86	C	RR10025S
60 мм	S612M60	39	95	S612M60L	39	150	94	86	C	RR10025S
65 мм	S612M65	42	100	S612M65L	42	150	100	86	C	RR10025S
70 мм	S612M70	46	105	S612M70L	46	160	106	86	C	RR10025S
75 мм	S612M75	49	108	S612M75L	49	170	112	86	C	RR10025S
80 мм	S612M80	53	115	S612M80L	53	170	119	86	C	RR10025S
85 мм	S612M85	56	118	S612M85L	56	170	125	86	C	RR10025S
90 мм	S612M90	59	123	S612M90L	59	170	131	86	C	RR10025S
95 мм	S612M95	61	123	S612M95L	61	180	137	95	C	RR10025S
100 мм	S612M100	65	130	S612M100L	65	190	144	95	C	RR10025S
105 мм	S612M105	68	130	S612M105L	68	190	154	95	C	RR10025S
110 мм	S612M110	72	135	S612M110L	72	200	157	95	C	RR10025S
115 мм	S612M115	77	140	S612M115L	77	210	164	95	C	RR10025S
120 мм	S612M120	77	140	S612M120L	77	210	167	95	C	RR10025S
125 мм	S612M125	77	140	—	—	—	174	127	C	RR10035S

2 1/2"

Головки под квадрат

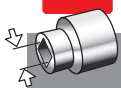

A/F	Стандартные головки			D1 (мм)	D2 (мм)	Форма	Рекомендуемое фиксирующее кольцо
	Номер детали	T (мм)	L (мм)				
75 мм	S620M75	42	140	118	127	A	RR10035SS
80 мм	S620M80	45	140	124	127	A	RR10035SS
85 мм	S620M85	52	140	130	127	B	RR10035SS
90 мм	S620M90	52	145	136	127	C	RR10035SS
95 мм	S620M95	52	145	143	127	C	RR10035SS
100 мм	S620M100	58	150	149	127	C	RR10035SS
105 мм	S620M105	58	155	155	127	C	RR10035SS
110 мм	S620M110	60	160	161	127	C	RR10035SS
115 мм	S620M115	62	165	167	127	C	RR10035SS
120 мм	S620M120	67	170	176	127	C	RR10035SS
125 мм	S620M125	72	175	184	127	C	RR10035SS
130 мм	S620M130	72	175	187	152	C	588-216 & 588-215
135 мм	S620M135	77	180	194	152	C	588-216 & 588-215
140 мм	S620M140	77	180	204	152	C	588-216 & 588-215
145 мм	S620M145	83	185	207	152	C	588-216 & 588-215
150 мм	S620M150	83	185	214	152	C	588-216 & 588-215
155 мм	S620M155	90	190	224	152	C	588-216 & 588-215
160 мм	S620M160	90	190	227	152	C	588-216 & 588-215
165 мм	S620M165	95	195	234	152	C	588-216 & 588-215
170 мм	S620M170	95	195	244	152	C	588-216 & 588-215
175 мм	S620M175	100	200	247	152	C	588-216 & 588-215
180 мм	S620M180	100	200	254	152	C	588-216 & 588-215

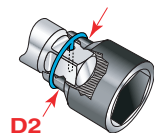

Параметры фиксирующих колец см. на стр. 32.

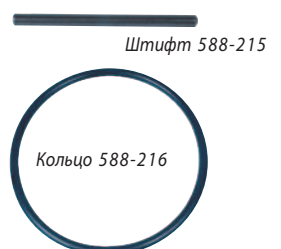

Дюймовые головки для ударных гайковёртов

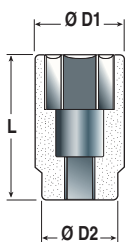

1" Головки под квадрат

A/F	Стандартные головки		Удлиненные головки		Диаметр Ø	
	Номер детали	L (мм)	Номер детали	L (мм)	D1 (мм)	D2 (мм)
7/8"	S68H78	58	S68H78L	90	39	54
15/16"	S68H1516	58	S68H1516L	90	41	54
1"	S68H1	60	S68H1L	90	43	54
1 1/16"	S68H1-116	60	S68H1-116L	90	45	54
1 1/8"	S68H1-18	62	S68H1-18L	90	46	54
1 1/4"	S68H1-14	63	S68H1-14L	90	54	54
1 5/16"	S68H1-516	63	S68H1-516L	90	54	54
1 7/16"	S68H1-716	66	S68H1-716L	90	57	54
1 1/2"	S68H1-12	66	S68H1-12L	90	59	54
1 9/16"	S68H1-916	66	S68H1-916L	90	61	54
1 5/8"	S68H1-58	68	S68H1-58L	90	63	54
1 11/16"	S68H1-1116	70	S68H1-1116L	90	65	54
1 3/4"	S68H1-34	70	S68H1-34L	100	68	60
1 13/16"	S68H1-1316	72	S68H1-1316L	100	69	60
1 7/8"	S68H1-78	72	S68H1-78L	100	70	60
1 15/16"	S68H1-1516	76	S68H1-1516L	100	73	60
2"	S68H2	76	S68H2L	100	74	60
2 1/8"	S68H2-18	80	S68H2-18L	108	79	60
2 3/16"	S68H2-316	84	S68H2-316L	108	80	60
2 1/4"	S68H2-14	84	S68H2-14L	108	83	60
2 3/8"	S68H2-38	88	S68H2-38L	108	87	60



1/2" Головки под квадрат

A/F	Стандартные головки		Удлиненные головки		Диаметр Ø	
	Номер детали	L (мм)	Номер детали	L (мм)	D1 (мм)	D2 (мм)
3/8"	S64H38	38	S64H38L	78	17	22
7/16"	S64H716	38	S64H716L	78	18	22
1/2"	S64H12	38	S64H12L	78	20	22
9/16"	S64H916	38	S64H916L	78	22	24
5/8"	S64H58	38	S64H58L	78	24	24
11/16"	S64H1116	38	S64H1116L	78	26	26
3/4"	S64H34	40	S64H34L	78	28	28
13/16"	S64H1316	40	S64H1316L	78	30	30
7/8"	S64H78	42	S64H78L	78	32	32
15/16"	S64H1516	44	S64H1516L	78	34	34
1"	S64H1	44	S64H1L	78	36	36
1 1/16"	S64H1-116	46	S64H1-116L	78	38	38
1 1/8"	S64H1-18	46	S64H1-18L	78	40	38



1 1/2" Головки под квадрат

A/F	Стандартные головки		Удлиненные головки		Диаметр Ø	
	Номер детали	L (мм)	Номер детали	L (мм)	D1 (мм)	D2 (мм)
1 5/8"	S612H1-58	80	S612H1-58L	115	70	86
1 11/16"	S612H1-1116	82	S612H1-1116L	115	73	86
1 3/4"	S612H1-34	84	S612H1-34L	115	75	86
1 13/16"	S612H1-1316	84	S612H1-1316L	115	76	86
1 7/8"	S612H1-78	87	S612H1-78L	115	78	86
1 15/16"	S612H1-1516	87	S612H1-1516L	115	80	86
2"	S612H2	87	S612H2L	135	82	86
2 1/16"	S612H2-116	87	S612H2-116L	140	83	86
2 1/8"	S612H2-18	90	S612H2-18L	140	86	86
2 1/4"	S612H2-14	95	S612H2-14L	150	90	86
2 3/8"	S612H2-38	95	S612H2-38L	150	94	86
2 1/2"	S612H2-12	100	S612H2-12L	150	98	86
2 5/8"	S612H2-58	105	S612H2-58L	150	102	86
2 3/4"	S612H2-34	105	S612H2-34L	160	106	86
3"	S612H3	108	S612H3L	170	113	86
3 1/8"	S612H3-18	115	S612H3-18L	170	118	86
3 1/2"	S612H3-12	123	S612H3-12L	170	129	86
3 3/4"	S612H3-34	123	S612H3-34L	180	137	95
4"	S612H4	130	S612H4L	190	147	95
4 1/4"	S612H4-14	135	S612H4-14L	190	154	95
4 1/2"	S612H4-12	140	S612H4-12L	210	164	95



3/4" Головки под квадрат

A/F	Стандартные головки		Удлиненные головки		Диаметр Ø	
	Номер детали	L (мм)	Номер детали	L (мм)	D1 (мм)	D2 (мм)
5/8"	S66H58	51	S66H58L	90	28	42
11/16"	S66H1116	51	S66H1116L	90	30	42
3/4"	S66H34	51	S66H34L	90	32	42
13/16"	S66H1316	51	S66H1316L	90	35	42
7/8"	S66H78	51	S66H78L	90	36	42
15/16"	S66H1516	51	S66H1516L	90	39	42
1"	S66H1	53	S66H1L	90	40	42
1 1/16"	S66H1-116	53	S66H1-116L	90	43	44
1 1/8"	S66H1-18	53	S66H1-18L	90	44	44
1 1/4"	S66H1-14	57	S66H1-14L	90	48	44
1 5/16"	S66H1-516	57	S66H1-516L	90	50	44
1 3/8"	S66H1-38	57	S66H1-38L	90	53	44
1 7/16"	S66H1-716	57	S66H1-716L	90	54	44
1 1/2"	S66H1-12	57	S66H1-12L	90	56	44
1 5/8"	S66H1-58	58	S66H1-58L	90	60	44

Примечание: Для размеров 1", 1 1/2" и 2 1/2" есть и другие модели головок. Большинство головок с дюймовой резьбой изготавливаются под заказ.

Аксессуары к головкам

Фиксирующие кольца

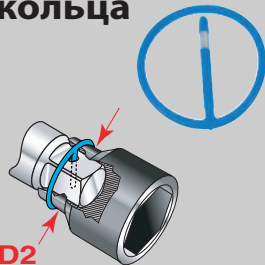

Номер детали	Кол-во	Внутр. диаметр Ø (мм)	Материал
RR10001	10	15,0	Пластик
RR10002	10	17,0	Пластик
RR10003	10	19,0	Пластик
RR10004	10	20,0	Пластик
RR10005	10	22,0	Пластик
RR10006	10	24,0	Пластик
RR10007	10	24,0	Пластик
RR10008	10	29,0	Пластик
RR10005S	1	32,0	Пластик + стальная вставка
RR10009	10	33,0	Пластик
RR10032S	1	36,5	Пластик + стальная вставка

Номер детали	Кол-во	Внутр. диаметр Ø (мм)	Материал
RR10010	10	37,0	Пластик
RR10034S	1	41,5	Пластик + стальная вставка
RR10008S	1	44,5	Пластик + стальная вставка
RR10010S	1	49,0	Пластик + стальная вставка
RR10015S	1	54-57	Пластик + стальная вставка
RR10017S	1	63,5	Пластик + стальная вставка
RR10019S	1	67,0	Пластик + стальная вставка
RR10020S	1	76,0	Пластик + стальная вставка
RR10025S	1	86,0	Пластик + стальная вставка
RR10030S	1	98,5	Пластик + стальная вставка
RR10035S	1	111,0	Пластик + стальная вставка

Из-за эластичности материала диаметр головки со стороны гнезда (D 2) может быть немного больше кольца.
Примечание: Фиксирующее кольцо должно плотно сидеть на головке.



Удлинители для головок

Номер детали	Квадрат	Длина (мм)	Рекомендуемое фиксирующее кольцо
E24H	1/4"	100	—
E26H	1/4"	150	—
E33H	3/8"	75	RR10003
E36H	3/8"	150	RR10003
E312H	3/8"	300	RR10003
E43H	1/2"	75	RR10006
E45H	1/2"	125	RR10006
E47H	1/2"	175	RR10006
E410H	1/2"	250	RR10006
E424H	1/2"	600	RR10006
E63H	3/4"	75	RR10034S
E67H	3/4"	175	RR10034S
E610H	3/4"	250	RR10034S
E413H	3/4"	330	RR10034S
E83H	1"	75	RR10015S
E87H	1"	175	RR10015S
E810H	1"	250	RR10015S
E813H	1"	330	RR10015S
E125H	1 1/2"	125	RR10025S
E1210H	1 1/2"	250	RR10025S
E1220H	1 1/2"	500	RR10025S

Угловые головки 90°⁽¹⁾

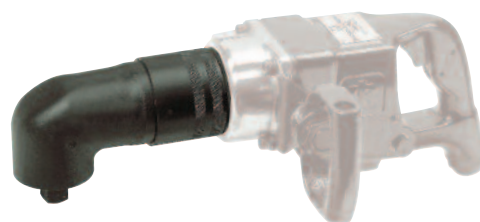

Номер детали угловой головки	Квадрат	Номер детали корпуса ударного механизма	Подходит для инструментов
4UA9 ⁽²⁾	1/2"	—	Любой ударный инструмент 1/2" Ingersoll Rand серии Impactool™
2920A90 ⁽³⁾	3/4"	2920B-A827	Серия 2920 и 261
2934A90 ⁽³⁾	1"	2934-A827	Серия 2934, 280, 290

- (1) Снижение крутящего момента на выходе примерно на 25%.
(2) 4UA9 - оператор держит в руках.
(3) Ударный механизм impactool™ подлежит замене.

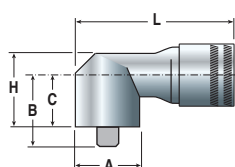

Угловая головка	Размеры (мм)				
	A	B	C	L	H
4UA9	55	—	—	159	75
2920A90	67	78	46	175	84
2934A90	80	97	65	217	106

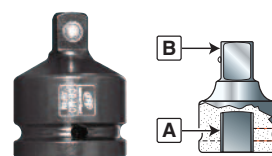

Адаптеры

Номер детали	A (мм)	A (мм)	Рекомендуемое фиксирующее кольцо
A2F3M	1/4"	3/8"	—
A3F2M	3/8"	1/4"	RR10003
A3F4M	3/8"	1/2"	RR10003
A4F3M	1/2"	3/8"	RR10006
A4F6M	1/2"	3/4"	RR10008
A6F4M	3/4"	1/2"	RR10034S
A6F8M	3/4"	1"	RR10034S
A8F6M	1"	3/4"	RR10015S
A8F12M	1"	1 1/2"	RR10015S
A12F8M	1 1/2"	1"	RR10025S
A12F20M	1 1/2"	2 1/2"	RR10025S
A20F12M	2"	1 1/2"	RR10035S

Шарнирные переходники

Номер детали	A (мм)	A (мм)	Рекомендуемое фиксирующее кольцо
J2	1/4"	1/4"	—
J3	3/8"	3/8"	—
J4	1/2"	1/2"	—
J6	3/4"	3/4"	RR10034S
J8	1"	1"	RR10015S
J12	1 1/2"	1 1/2"	RR10025S
J20	2 1/2"	2 1/2"	RR10035S



Универсальное соединение

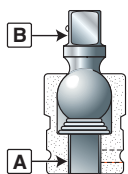

Аксессуары для пневматических инструментов

Долота, вставки, биты

Высококачественные долота, фиксаторы, биты и вставки помогут повысить производительность вашего инструмента. Эти линейки поставляются в наиболее распространенных исполнениях по размеру хвостовика и длине.

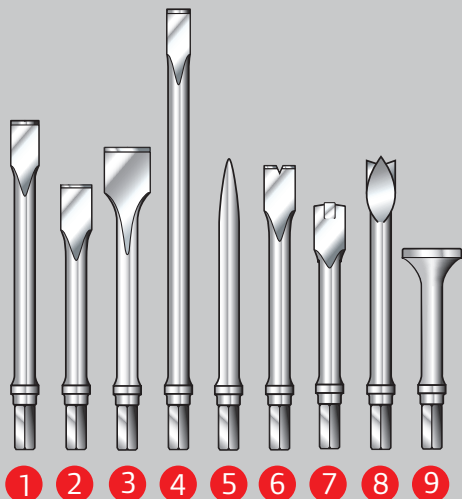

Долота для пневматических молотков

Для молотков серии 116-EU, 116H-EU, 121/Q-EU, 121/QH-EU, 118MAX, 122MAX и AVC.

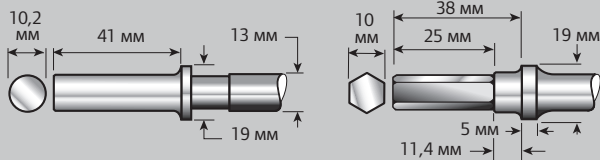

Тип	Круглый хвостовик / номер детали	Шестигранный хвостовик / номер детали	 (мм)
Стандартные			
1	116-66	116-66H	19
5	116-70	116-70H	—
6	116-87	116-87H	19
7	116-88	116-88H	16
8	116-89	116-89H	19
Промышленный класс			
1	MC-66	MC-66H	19
2	MC-67	MC-67H	16
3	MC-68	MC-68H	35
4	MC-69	MC-69H	19
5	MC-70	MC-70H	—
6	MC121-87	MC121-87H	19
7	MC121-88	MC121-88H	16
8	MC121-89	MC121-89H	19
9	MC121-90	—	—



Аксессуары для пневматических молотков

Номер детали	Описание
Долота	
9500	Комплект из 5 долот / круглый хвостовик 10,2 мм
116H-K5	Комплект из 5 долот / шестигранный хвостовик 10 мм
Фиксаторы долот	
9512	Быстросменные патроны 116-EU, 116H-EU, 121/Q-EU, 121/QH-EU, 118MAX и 122MAX.
115-183	Быстросменный пружинный фиксатор для 116-EU, 116H-EU, 118MAX и 122MAX
AVC10-183	Быстросменный пружинный фиксатор промышленного класса для 121/Q-EU и 121/QH-EU
AVC1-83	Безопасный фиксатор (с конической пружиной) для AVC10, AVC12 и AVC13
AVC24-283	Безопасный фиксатор (с конической пружиной) AVC26
Зачистное долото	
MC121-NSA	Зачистное долото для 116-EU, 118MAX и 122MAX



9500



9512



AVC1-83



115-183



MC121-NSA

Гарнитура

Аксессуары для пневматических инструментов

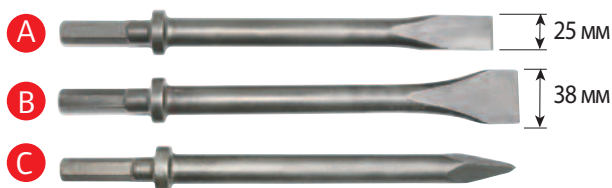

Аксессуары для пневматических обрубных молотков

Для серии K2LA1SA-EU и K2LA2SA-EU (овальный буртик).

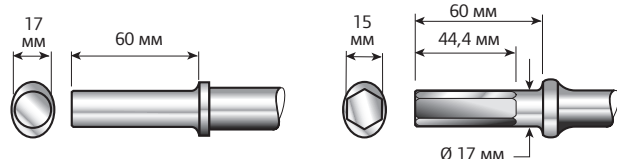

Тип	Круглый хвостовик / номер детали	Шестигранный хвостовик / номер детали	Длина (мм)	Вес (кг)
Сверхтвердые				
A	HH1-215F-12	HH1-214F-12	305	0,8
A	HH1-215F-18	HH1-214F-18	455	1,1
A	HH1-215F-24	HH1-214F-24	610	1,3
A	HH1-215F-36	HH1-214F-36	915	2,4
B	HH1-215B-12	HH1-214B-12	305	0,8
C	HH1-215M-12	HH1-214M-12	305	0,8
C	HH1-215M-18	HH1-214M-18	455	1,1
C	HH1-215M-24	HH1-214M-24	610	1,3
C	—	HH1-214M-36	915	2,4

Аксессуары для пневматических обрубных молотков

Для серий W1A1-EU, W2A1-EU, W3A1-EU и W4A1-EU (круглый буртик).

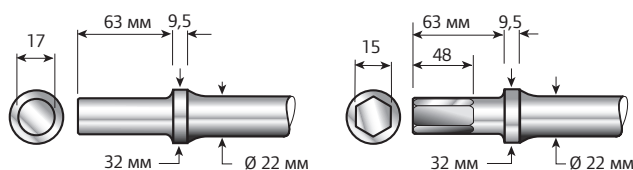

Тип	Круглый хвостовик / номер детали	Шестигранный хвостовик / номер детали	Длина (мм)	Вес (кг)
Сверхтвердые				
A	H3R-215F-12	H3R-214F-12	305	0,8
A	H3R-215F-18	H3R-214F-18	455	1,1
A	H3R-215F-24	H3R-214F-24	610	1,3
A	H3R-215F-36	H3R-214F-36	915	2,4
B	H3R-215B-12	H3R-214B-12	305	0,8
C	H3R-215M-12	H3R-214M-12	305	0,8
C	H3R-215M-18	H3R-214M-18	455	1,1
C	H3R-215M-24	H3R-214M-24	610	1,3
C	—	H3R-214M-36	915	2,4

Аксессуары для отбойников и перфораторов

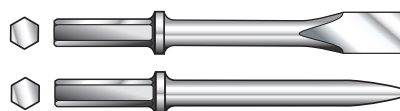

Номер детали	Тип долота	Длина (мм)	Режущая кромка	Вес (кг)
Размер шестигранного хвостовика 7/8" x 3 1/4" (22 x 82)				
50199207	Плоское / узкое	350	25 мм	1,50
50199215	Плоское / узкое	455	25 мм	1,80
50199223	Плоское / узкое	610	25 мм	2,40
45510682	Плоское / узкое	915	25 мм	3,40
50050269	Пика	350	—	1,50
50050277	Пика	455	—	1,80
50050285	Пика	610	—	2,40
Размер шестигранного хвостовика 1" x 6" (28 x 160)				
50197904	Плоское / узкое	350	25 мм	2,70
50197912	Плоское / узкое	455	25 мм	3,30
50197938	Плоское / узкое	610	25 мм	4,30
50050475	Пика	350	—	2,70
50055524	Пика	455	—	3,30
Размер шестигранного хвостовика 1 1/4" x 6" (32 x 160)				
50196385	Плоское / узкое	350	25 мм	3,40
50196401	Плоское / узкое	455	25 мм	4,10
50055680	Пика	350	—	3,40
50055698	Пика	455	—	4,10

Аксессуары для отбойных молотков

Хвостовик Jumbo для модели 9001-EU.

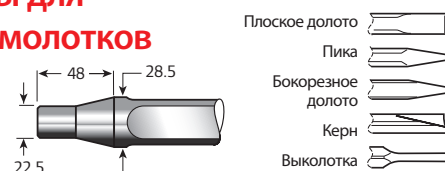

Номер детали	Тип долота	Длина (мм)	Вес (кг)
Долота			
9001-276-12	Плоское / узкое долото	305	1,14
9001-276-18	Плоское / узкое долото	455	1,70
9001-297-12	Пика	305	1,14
9001-297-18	Пика	455	1,70
9001-277-9 1/2	Бокорезное долото	241	0,90
9001-295-9 1/2	Керн (разлом стали)	241	0,90
Выколотка			
9001-278	Для заклепок диаметром 10 мм	241	0,80
9001-279	Для заклепок диаметром 12,7 мм	241	0,90
9001-280	Для заклепок диаметром 16 мм	241	0,95
9001-281	Для заклепок диаметром 19 мм	241	0,95
9001-282	Для заклепок диаметром 22 мм	241	1,00
9001-283	Для заклепок диаметром 25,4 мм	241	1,00
9001-284	Для заклепок диаметром 28,6 мм	241	1,00

Аксессуары для пневматических инструментов

Вставки

Хвостовик диаметром 10,2 мм для клепальных молотков AVC10, AVC1 2 и AVC13

Под полукруглую низкую головку

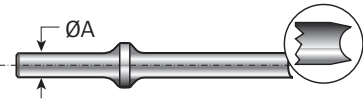

Ø A (мм)	Головка заклепки (мм)	Головка с низкой посадкой / Номер детали
10,2	3	AV1-22C-4
10,2	4	AV1-22C-5
10,2	5	AV1-22C-6
10,2	6	AV1-22C-8
10,2	8	AV1-22C-10

Вставка простая *

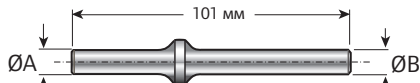

Вставка под головку заподлицо

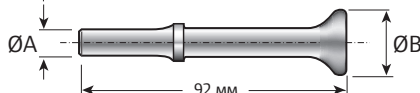

Ø A (мм)	Ø B (мм)	Мягкая простая / номер детали	Под головку / номер детали
10,2	13	AV1-22S-16	—
10,2	16	AV1-22S-20	—
10,2	19	AV1-22S-24	—
10,2	22	AV1-22S-28	—
10,2	25	—	AV1-126D

* Вставки с мягким простым хвостовиком необходимо закалить после обработки.

Вставки

Диаметр хвостовика 12,7 мм для клепальных молотков AVC26.

Вставка простая *

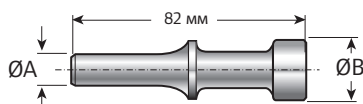

Ø A (мм)	Ø B (мм)	Номер детали
12,7	21	AV24-222S-26
12,7	30	AV24-222S-38

* Вставки с мягким простым хвостовиком необходимо закалить после обработки.

Аксессуары для зачистных молотков

Зачистные долота для серии 172 и 182.

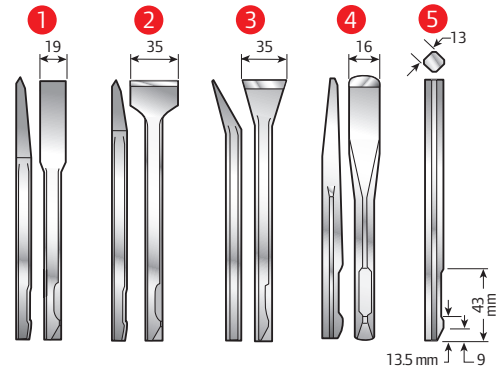

Тип	Номер детали	Длина (мм)
Сверхтвердые		
1	WF-14F-7	178
1	WF-14F-12	305
2	WF-14B6 1/8	156
2	WF-14B-11 1/2	292
3	WF-14A-6 1/8	156
4	WF-14G-6	152
5	WF-14-7 1/8	181

Насадка для зачистного молотка (корпус) плюс комплект из 19 стальных игл – насадка NS11 позволяет переоборудовать модели 172L, 182L и 182G-EU на игольчатые варианты.



Номер детали	Тип корпуса для игл	Длина игл (мм)	Подходит для инструмента Ingersoll Rand
NS11A	Круглый	127	Серии 172 и 182
NS11A7	Круглый	178	Серии 172 и 182
NS11B7	Прямоугольный	178	Серии 172 и 182
PF2219-K19	Круглый	Без игл ⁽¹⁾	Серии 125-EU

(1) См. ниже иглы длиной 127 мм.

Комплект сменных игл (19 игл) для насадок серии 172, 182, 125-EU и MC121-NSA.

Номер детали	Материал	Длина игл (мм)
NS11-22-19	Сталь	127
NS11-122-19	Сталь	178
NS11-B22-19	Бериллиевая бронза	127
NS11-S22-19	Нержавеющая сталь	127

Шлифовальные круги и абразивные материалы

Какой бы вид обработки ни требовался поверхности, оригинальные шлифовальные круги производства Ingersoll Rand прекрасно дополняют возможности вашего инструмента и обеспечат идеальное качество поверхности.

Шлифовальные круги

Подходит для инструментов	Номер детали	Диаметр (мм)	Тип
Круги для инструментов без пылесоса			
311A	49097	152	Виниловый шлифовальный круг
313A, 314A	313-825-7	178	Стандартный класс, прочный пластик
318A, 319A	6130A	178	Тяжелый класс, резина
314A, 318A	6135A	200	Полиэстеровая пена, толщина 50 мм
317A	317A-825	76 & 127	Набор зачистных кругов
77A	77A-AM825-5	127	Шлифовальный круг
	77A-AM825-7	178	Шлифовальный круг
	77A-AM825-9	225	Шлифовальный круг
Круги для инструментов с пылесосом (1)			
4152-HL-SR	010056	76	Круг шлифовальный самозацепляемый
R025, R035	49693	127	Круг шлифовальный самозацепляемый
	49096-1	127	Виниловый шлифовальный круг с канавкой
4151-HL, 4152-HL R026, R036	49835	152	Круг шлифовальный самозацепляемый
	VPAD-6	152	Виниловый шлифовальный круг с канавкой
Прямоугольные накладки			
312A	312A-A825	93 x 171	Шлифовальная накладка
315A	315-39	70 x 445	Шлифовальная накладка
Полировальный диск			
314A, 318A	P500-850	178	Шерстяной полировальный диск

(1) Круги для инструментов с пылесосом также можно использовать для инструментов без отсоса.

Аксессуары к шлифовальным машинам

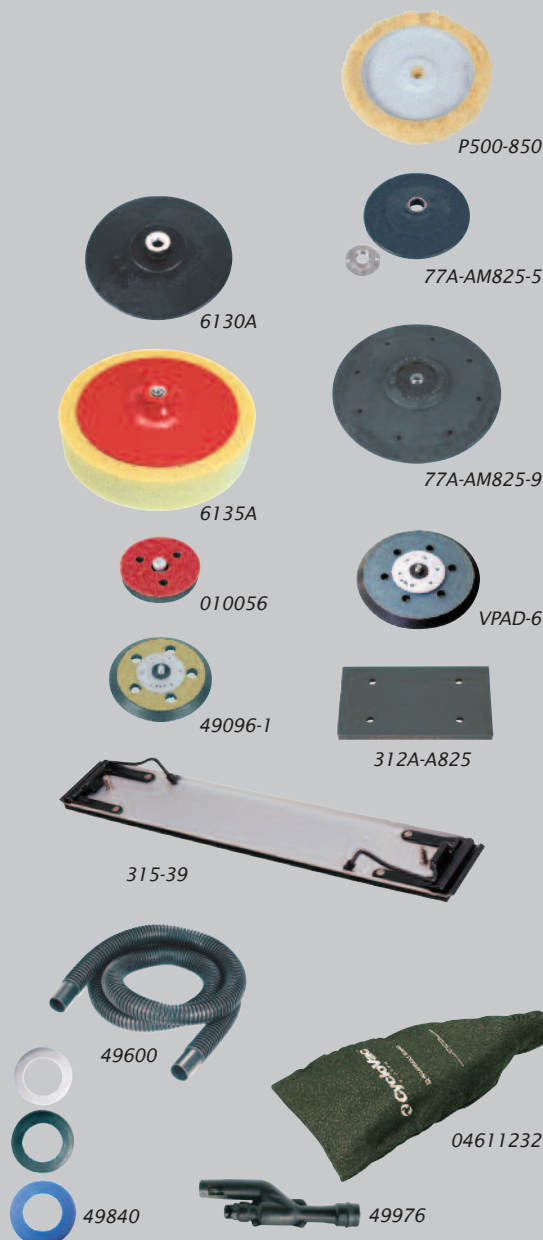

Описание	4151-HL	4152-HL	R025	R035	R026	R036
Комплект переоснащения	4151JV		—		4151JV	
Кожух: малый диаметр (серое) (2)	—		49801	—	49801	—
Кожух: средний диаметр (черное) (2)	4151-747B	4151-2-747BLK	49798	—	49798	—
Кожух: большой диаметр (синее) (2)	—		49799	—	49799	—
Шланг (1,8 м)	49982		49982		49982	
Эжекторный узел	49976		49976		49976	
Комплект адаптеров для отсоса, Ø25, Ø28 и Ø32	4151-809KIT		4151-809KIT		4151-809KIT	
Кожух для мешка	04611232		04611232		04611232	
Одноразовый мешок для сбора пыли, 20 шт.	49988		49988		49988	
Одноразовый мешок для сбора пыли, 250 шт.	49987		49987		49987	

(2) Комплект из 3 колец (1 серое, 1 черное и 1 синее), номер детали 49840.

Аксессуары для обработки поверхности

Комплекты расширенной гарантии на шлифовальные машины

Номер детали	Описание	Подходит для инструментов
AG1-XWXP2	Приобретите гарантийный комплект к шлифовальной машине серии G и получите расширенную гарантию на два года.	Серия G1
AG2-XWXP2		Серия G2
AG3-XWXP2		Серия G3



Насадка для долбления

Номер детали	Описание
TD-RK4	Для шлифовальных машин серии G2H, TD & HD



Быстросменные шлифовальные диски и круги 50 и 75 мм

Номер детали	Описание	Кол-во
Диаметр 50 мм		
02A-MEDPD	Быстросменный диск с оправкой 1/4" (6 мм)	1
02A-CRSBR-25	Грубая зачистка - коричневое зерно	25
02A-MEDBR-25	Зачистка среднего качества - бордовое зерно	25
02A-CRSBB-25	Быстросъемные диски - яркий синий	25
02A-036AO-25	Диски из оксида алюминия - зерно 36	25
02A-080AO-25	Диски из оксида алюминия - зерно 80	25
Диаметр 75 мм		
03A-MEDPD	Быстросменный диск с оправкой 1/4" (6 мм)	1
03A-CRSBR-25	Грубая зачистка - коричневое зерно	25
03A-MEDBR-25	Зачистка среднего качества - бордовое зерно	25
03A-CRSBB-10	Быстросъемные диски - яркий синий	10
03A-036AO-25	Диски из оксида алюминия - зерно 36	25
03A-080AO-25	Диски из оксида алюминия - зерно 80	25



Самозацепляемые диски, круги и накладки 75 мм

Номер детали	Описание	Кол-во
Диск-подошва		
03H-PAD-HL	75 мм Ø - среднее зерно - самозацепляемый	1
Шлифовальные круги		
03H-040AO-50	Оксид алюминия – зерно 40	50
03H-100AO-50	Оксид алюминия – зерно 100	50
03H-180AO-50	Оксид алюминия – зерно 180	50
03H-220AO-50	Оксид алюминия – зерно 220	50
03H-320AO-50	Оксид алюминия – зерно 320	50
03H-500AO-50	Оксид алюминия – зерно 500	50
03H-800AO-50	Оксид алюминия – зерно 800	50
Полировальные диски		
03F-SFTWL-6	Шерстяной диск (для затирки)	6
03F-MEDFM-6	Вафельный диск / белый (для затирки)	6
03F-SFTFM-6	Вафельный диск / желтый (для полировки)	6



Шлифовальные ленты

Номер детали	Описание	Кол-во
LG1-SB812-60-10	12,7 x 305 мм – зерно 60	10
LG1-SB812-80-10	12,7 x 305 мм – зерно 80	10
LG1-SB812-100-10	12,7 x 305 мм – зерно 100	10



Обработка
поверхности

Специальные принадлежности

Аксессуары для дрелей, шлифовальных машин, пил и других инструментов



Стальные сверлильные патроны

Номер детали патрона	Подходит для инструментов	Размер патрона (мм)	Номер детали ключа
Внутренняя резьба 3/8"-24			
R0H-99	Дрели промышленного и бытового класса	0 - 6	R1H-J253
6A-99		0 - 10	R0J-J253
R0K-99		2 - 13	R1T-J253
7804-255	Дрели для автосервисов	1 - 6	—
7802-99		1 - 10	R000B2J70-J253
R0K-99		1 - 13	R1T-J253



Адаптеры для шпинделей

Посадка прямо на шпindel любой стандартной дрели.

Номер детали	Монтажная резьба / наружная	Шпindel
30629	3/8"-24	1/2"-20 наружная
30384-5	3/8"-24	квадрат 3/8"
30384-9	3/8"-24	квадрат 1/2"
30712	3/8"-24	шестигранный, быстросменный 1/4"

Сверлильные патроны без ключа

Номер детали патрона	Материал	Размер патрона (мм)
Внутренняя резьба 3/8"-24		
728-99-KC5	Композит	0 - 10
728-99-KC8		0 - 13
KC10MM	Сталь	0 - 10
KC13MM		0 - 13



Резьбонарезные патроны

Используется для инструментов прямого исполнения серии 7667 или в качестве сменного для метчиков 7429-D-EU (самовозвратный) & QP1SxxD8D (крепление JT1) или 7RAQT4-EU (крепление JT2).



Номер детали	Крепление	Цанга вставная (в комплекте)	Диаметр хвостовика (мм)
R000AR2TM-199	JT1	2U-103-1/4	3,5-6,5
31427	JT1	31437	3,5-6,5
31432	JT1	31436	4,5-8
7RAQT4-99	JT2	4U-103-1/2	7-12,7
32060	JT1 (1)	32061	7-12,7

(1) 32060 32064 патрон включает в себя адаптер от JT2 в JT1.

Цанги для сверл



1 Для сверла P33 / головки P45

Номер детали	Цанга Ø (мм)
120071	1,0
120072	1,5
120073	2,0
120102	2,2
120106	2,4
120074	2,5
120075	3,0
120105	3,1
120109	3,2
120104	3,25
120113	3,3
120076	3,5
123991	3,6
121552	3,7
125783	3,8
120107	3,9
120077	4,0
120103	4,1
120110	4,2
120078	4,5

2 Для сверла P33 / головки P64

Номер детали	Цанга Ø (мм)
128250	1,6
128251	1,8
128252	2,0
128253	2,2
128254	2,4
128255	2,6
128256	2,8
128257	3,0
128258	3,2
128259	3,4
128260	3,6
128261	3,8
128262	4,0
128263	4,2
128264	4,4
128265	4,0
128266	4,8
128267	5,0
128268	5,2
128269	5,4
128270	5,6
128271	5,8
128272	6,0
128273	6,2
128274	6,4

3 Для сверла P33 / головки P80

Номер детали	Цанга Ø (мм)
128280	2,4
128281	2,6
128283	3,0
128285	3,4
128286	3,6
128287	3,8
128288	4,0
128290	4,4
128291	4,6
128292	4,8
128293	5,0
128294	5,2
128296	5,6
128297	5,8
128298	6,0
128299	6,2
128300	6,4
128301	6,6
128302	6,8
128303	7,0
128304	7,2

4 Для сверла P33 / головки P80

Номер детали	Цанга Ø (мм)
128310	2,0
128311	2,5
128312	3,0
128313	3,5
128314	4,0
128315	4,5
128316	5,0
128317	5,5
128318	6,0
128319	6,5
128320	7,0
128321	7,5
128322	8,0

5 Для серии QA, 1 и 5

Номер детали	Цанга Ø (мм)
43497-40	2,4
43497-30	3,2
43497-27	3,6
43497-20	4,0
43497-11	4,8
43497-8	5,0

Специальные принадлежности

Цанги для шлифовальных машин

Номер патрона	Подходит для шлифовальной машины	Размер цанги
47568-2	Серия DG600, GH011A-600	3 мм
DG110-700-G2	G1, CD, CA, CX серия 300 (Revolution)	1/8"
DG110-700-6MM		6 мм
DG110-700-G4		1/4"
G160HD-700-6MM		6 мм
G160HD-700-1/4	Серия G2, G3, 61, T и H	1/4"
DG121-700-M8		8 мм
DG120-700-G6		3/8"
LA429-73		3 мм
301-700C	Серия 3100, 300A и LA400	1/8"
301-700B		6 мм
301-700		1/4"

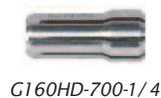

G160HD-700-1/4



DG120-700-G6



301-700B

Ножи для пил и устройства для вырезки лобового стекла

Номер детали	Описание	Подходит для инструментов	Кол-во в упаковке
P4FS-6	Тонкое лезвие - 12 зубьев/см	429 и 4429	6
P4CS-6	Грубое лезвие - 10 зубьев/см	429 и 4429	6
LA418-CB1-90	Ступенчатое лезвие	LA418-EU	1
LA418-CB2-36	Изогнутое крюкообразное лезвие	LA418-EU	1
LA418-CB3-30	Изогнутое лезвие	LA418-EU	1
LA418-CB4-8	Скребок лезвие	LA418-EU	1
LA418-CB6-35	Плоское лопаточное лезвие	LA418-EU	1
LA418-CB7-35	Прямое лезвие с уголко	LA418-EU	1
LA418-CB8-24	Прямое крюкообразное лезвие	LA418-EU	1
LA418-CB9-60	Круглое лезвие	LA418-EU	1



Тонкое лезвие

Грубое лезвие



LA418-CB1-90



LA418-CB3-30



LA418-CB7-35



LA418-CB4-8



LA418-CB6-35



LA418-CB8-24



LA418-CB2-36



LA418-CB9-60

Пяты / плиты для трамбовочных машин

Номер детали	Описание	Подходит для инструментов	Размер пяты	Резьба штока
14SR-93R	Башмак с резиновой накладкой	130A1M	19 x 60	1/2"
24SR-93R		241A1M	25 x 73	5/8"
14SR-83R-2-3/8	Пята с резиновой накладкой	130A1M	Ø 60	1/2"
24SR-83R-3		241A1M	Ø 76	5/8"
12SR-83	Стальная пята	130A1M	Ø 64	1/2"
22SR-83-3x3/4		241A1M	Ø 76	5/8"
34SR-M183-5-3/4	Упругая пята	341A2M	Ø 146	7/8"
44SR-M183-5-3/4		441A2	Ø 146	1"

Стальная пята



Упругая пята



Пята с резиновой накладкой



Башмак с резиновой накладкой

Защитные кожуха для инструмента

Номер детали	Подходит для инструментов	Номер детали	Подходит для инструментов
103-BOOT	1105MAX, 105, R140, R145	2145M-BOOT	2145, 2155
107-BOOT	107, 1077, R380, R385	261-BOOT	261, 271
109-BOOT	109XPA, 1099XPA	2161-BOOT	2161XP, 2171XP
2115-BOOT	2115, 2125	259-BOOT	259
2135-BOOT	2135	2190-BOOT	2190
2130-BOOT	2130XP	259-BOOT	259
231-BOOT	231GXP	7802-BOOT	7802A
2141-BOOT	2141, 2151	7803-BOOT	7803A



261-BOOT



2135-BOOT



2141-BOOT

Специальные принадлежности

Профессиональный измеритель момента затяжки EXTA & EXTT

Опытные пользователи хорошо знают, что в системе обеспечения качества важную роль играет периодическая калибровка прецизионных пневматических и электрических инструментов. Для решения этой важной задачи компания Ingersoll Rand предлагает свою профессиональную серию калибровочных приборов.

Единая платформа приборов EXTA и EXTT

- Четыре режима измерения фактического момента для угловых гайковертов и винтовертов (пиковый и текущий), импульсных инструментов и динамометрических ключей.
- Сохранение в памяти до 200 результатов измерения с метками времени.
- Контроль момента, угла, времени и подсчет импульсов (для импульсных инструментов).
- Полный статический расчет: Sp, Spk, Pp, Ppk, SAM, CMK, диапазон, среднее значение и среднеквадратическое отклонение.
- Автоматическое распознавание и автоматическая калибровка смарт-датчиков.
- Семь единиц измерения - совместимость с оборудованием по зарубежным стандартам.
- Заряжаемый аккумулятор с возможностью выбора параметров экономии энергии.
- Языки на выбор: Английский, французский, немецкий, итальянский и испанский.
- Дополнительная резервная батарея для внутренней памяти.
- Автоматический таймер снижения потребления мощности продлевает время автономной работы.
- Возможность выбора частот фильтра.
- Поставляется в удобном переносном футляре EXTCASE с зарядным устройством EXT-BC в комплекте.
- Быстрый вывод результатов на принтер или ПК для анализа данных, графического представления или калибровки электрических инструментов с использованием ПО ICS.
- Для подсоединения к последовательному принтеру необходим кабель ETA2-P925 или ETA2-PC99 - для подключения к ПК.
- ПО Quickstore (ПК) позволяет быстро получить данные с EXTA и EXTT для последующей передачи, анализа или графического представления. Приложение Quickstore можно загрузить бесплатно с нашего сайта www.ingersollrandproducts.com.
- Конструкция соответствует требованиям BS 7882 или DIN 51309 класс 1.0 и позволяет проводить дополнительную калибровку в соответствии с BS7882 всей измерительной системы (измеритель момента + датчик + соединительный кабель).



Анализатор момента EXTA для использования с внешними датчиками



Измеритель момента EXTT (тестовое соединение в комплекте)

Измеритель момента EXTA

Разработан как портативное устройство для работы с целым рядом внешних датчиков: будь то контроль только момента или угла и момента одновременно. Для датчиков, поставляемых без кабеля, используйте кабель ETA2-TC.

Номер детали (1)	Внешний датчик	Передача данных	Автораспознавание
EXTA	Смарт-исполнение или промышленный класс	ПК или принтер	Есть

Измерители момента EXTT

Три модели со встроенными датчиками обеспечивают быстрый и точный контроль момента для инструментов с рабочим моментом затяжки от 0,4 до 30 Нм.

Номер детали (2)	Диапазон моментов (Нм)		Сервис-комплект тестового соединения
	(Нм)	(дюйм - фунт)	
EXTT-4	0,4 - 4	3,50 - 35	ETT-RA-4-KIT
EXTT-12	1,2 - 12	10,6 - 106	ETT-RA-12-KIT
EXTT-30	3,0 - 30	26,5 - 265	ETT-RA-30-KIT

Стандартный дисплей

Количество импульсов (только в режиме импульсного инструмента) — 9

Общее время приложения момента (время цикла) — 2.97

Показания момента — 24.18 Nm

Время окончания цикла — 1.0

Направление затяжки — [символ]

Данные датчика — UTA 75.00Nm, S/N = 22916, 1.0, 1536 Hz

Частота фильтра — 1536 Hz

Нажмите соответствующую цифру на клавиатуре, чтобы перейти на нужную функцию в нижнем ряду дисплея.

- (1) В комплект анализатора EXTA входит переносной футляр, зарядное устройство, руководство пользователя и нашейный ремень.
- (2) В комплект поставки измерителя момента EXTT входит тестовое соединение, переносной футляр, зарядное устройство, руководство пользователя и сертификат о поверке.

Приборы контроля крутящего момента

EXTT-30 показан со встроенным датчиком и тестовым соединением.

Долговечный, компактный и легкий, безопасный с точки зрения электростатического заряда. Подходит для ручного и механизированного инструмента: все, что вам нужно для наладки и калибровки ваших прецизионных инструментов.

Большой ЖК-дисплей (62 мм x 62 мм) удобен для считывания показаний и навигации по меню.

Удобные монтажные кронштейны (EXTT) для крепления к столу, специальные штифты (EXTA) для крепления нашейного ремня ETA2-STRAP (входит в комплект EXTA).



Тестовое соединение: поставляется только с серией EXTT и подходит только для нее.

Приятная на ощупь мембранная клавиатура для удобства пользования оператором.

Звуковая сигнализация и визуальная индикация для значений выше/принято/ниже (>=, <) нормы.

Размеры: 209 x 194 x 78 мм
Вес: 1,0 кг - EXTA, 2,1 кг - EXTT



Ротационные датчики момента

Используются, главным образом, для контроля динамических моментов, достигаемых в ходе затяжки соединений с помощью механизированных или ручных инструментов.

В комбинации с соответствующими имитаторами болтовых соединений, рекомендуемых компанией Ingersoll Rand, их также можно использовать в лабораторных условиях и цехах.



Ротационные датчики TR и TRD

Имитатор болтового соединения JKR

Имитаторы болтовых соединений для ротационных датчиков

Номер детали Промышленный класс	Номер детали Смарт-датчики (1)		Диапазон момента (Нм)	Размер шпинделя (дюйм)
	Только момент	Момент и угол		
TR5H4	TRD5H4	TRDA5H4	0,25 - 5	1/4"
TR20H4	TRD20H4	TRDA20H4	1 - 20	1/4"
TR20S4	TRD20S4	TRDA20S4	1 - 20	1/4"
TR75S6	TRD75S6	TRDA75S6	3,8 - 75	3/8"
TR180S8	TRD180S8	TRDA180S8	9 - 180	1/2"
TR250S12	—	—	12,5 - 250	3/4"
TR500S12	TRD500S12	TRDA500S12	25 - 500	3/4"

(1) Датчики TRD & TRDA распознаются и калибруются автоматически, поэтому они готовы к немедленному использованию при подключении к EXTA через кабель, входящий в комплект.

Номер детали	Макс. крутящий момент (Нм)	Выходной привод (дюйм)	Входной привод (мм)	Резьба
JKR20	28	1/4"	13	M8-1,25
JKR75	75	3/8"	19	M12-1,75
JKR180	180	1/2"	24	M16-2,0
JKR500	500	3/4"	36	M24-3,0

Датчик TS



Датчик TS с дополнительным кабелем и имитатором соединения JKS

Статические датчики момента

Пригодны для использования как в цеху, так и на сборочных линиях. Позволяют быстро проверить настройку момента затяжки ручного или механизированного инструмента. Для проверки механизированного инструмента их обычно используют с соответствующим имитатором соединения. Степень жесткости имитаторов болтовых соединений регулируется и позволяет имитировать любое соединение - от жесткого до мягкого. Датчики и комплекты имитаторов соединений широко используются для наладки производственного оборудования или проверки возможностей механизированного инструмента в условиях соединений различной жесткости.

Номер детали датчика	Диапазон момента (Нм)	Размер шпинделя (дюйм)	Номер детали имитатора	Макс. крутящий момент (Нм)	Входной привод (мм)	Резьба (мм)	Комплект сменных болтов для имитатора соединений
TS30S4 (2)	1,5-30	1/4"	JKS30	20	13	M8-1,25	JKS30-BKIT
TS150S6 (2)	7,5-150	3/8"	JKS150	75	19	M12-1,75	JKS150-BKIT
TS300S8 (2)	15-300	1/2"	JKS300	180	24	M16-2,0	JKS300-BKIT
TS1000S12 (2)	50-1000	3/4"	JKS1000	500	36	M24-3,0	JKS1000-BKIT

Перегрузка датчика: до 110% , точность: 0,3 % полной шкалы, смещение нуля - 0,1% / °C , рабочая температура: 5 - 40 °C .

(2) Также поставляются в исполнении TSD "Smart" с кабелем и функцией автоматического распознавания и калибровки прибором EXTA.

Смазочные материалы

Масла и консистентные смазки

Смазка пневматических инструментов продлевает жизнь их двигателям, механизмам, зубчатым передачам и другим критически важным компонентам. Ingersoll Rand предлагает полный спектр смазочных материалов, специально разработанных для пневматического инструмента.



Номер детали	Номер	Описание / рекомендованное применение	Объем
Консистентные смазки			
23-1 LB	23	Зубчатые передачи дрелей	0,45 кг
28 1 LB	28	Зубчатые передачи и муфты сцепления винтовертов, дрелей, пил, трамбовок	0,45 кг
66 1 LB	66	Низкоскоростные угловые головки с высоким крутящим моментом	0,45 кг
67-4T	67	Высокоскоростные угловые головки в условиях высоких температур (зеленый)	Туба 0,12 л
67-1 LB			0,45 кг
68-1LB	68	Шлицы муфт и высокоскоростные угловые головки	0,45 кг
70 1 LB	70	Крупнопоршневые двигатели и редукторы	0,45 кг
80 1 LB	80	Подшипники и откачивающие насосы	0,45 кг
80 8 LB			3,60 кг
100 1 LB	100	Ударные гайковерты стандартного класса	0,45 кг
100 8 LB			3,60 кг
105-4T-6	105	Ударные гайковерты в металлическом корпусе	6 туб по 0,12 л
105-1LB			0,45 кг
105-8LB			3,60 кг
115-4T	115	Ударные гайковерты в композитном корпусе	Туба 0,12 л
115-1LB			0,45 кг
150 8 LB	150	Ударные механизмы с маятниковым противовесом	3,60 кг
170-1 LB		Смазка премиум-класса для ударных механизмов, для высоких температур	0,45 кг
Масла для пневмосети			
10Z4	10	Гидроимпульсные, сборочные и ударные гайковерты	0,12л
10P			0,50 л
10G			3,80 л
10GW			3,80 л
50P	50	Шлифовальные машины, ударные гайковерты, тали и лебедки.	0,50 л
50G			3,80 л
Lubri-Link Green	—	Уникальная смазка пищевого класса для цепей, разрешенная Министерством сельского хозяйства США	0,50 л

Наборы и аксессуары для смазки

Номер детали	Описание / подходит для инструментов
Наборы смазочных материалов	
67-LBK1	Консистентная смазка Угловые шлифовальные машины
105-LBK1	80 г, масло 110 г и насадка-пистолет Ударные гайковерты в металлическом корпусе
115-LBK1	для тубы Ударные гайковерты в композитном корпусе
Смазочные пистолеты	
P25-228	Нажимной пистолет для фитингов гидравлического типа
R000A2-228	Нажимной пистолет для врезных фитингов
GTH-1	Смазочный шприц для туб консистентной смазки Ingersoll Rand 0,12 л
Смазочные материалы для турбинной шлифовальной машины VORTEX	
VT22-SK1 ⁽¹⁾	Комплект для смазки (масло 250 мл + шприц)



(1) Примечание: Для замены масла необходим ключ для стопорения шпинделя VT22-T24.

Великобритания / Ирландия

Ingersoll Rand Industrial Technologies
Sefton House, Northgate Close
Middlebrook Business Park
Bolton BL6 6PQ,
United Kingdom
Тел.: +44 1204 479500
Факс: +44 1204 479669
E-mail: ingersollranduk@irco.com
E-mail: ingersollrandireland@irco.com

Испания / Португалия

Ingersoll Rand Industrial Technologies
C/ Casas de Miravete Nº 22B
Edificio 1B -3a planta
28031 Madrid
Spain
Тел.: +34 91 627 7400
Факс: +34 91 627 7401
E-mail: ingersollrandspain@irco.com

Россия / СНГ

Индустриальные технологии
Ингерсолл Рэнд
Омега Плаза, вход 6
ул.Ленинская слобода, 19
115280 Москва
Россия
Тел.: +7 495 933 03 21/22
Факс: +7 495 785 21 26
E-mail: ingersollrandcis@irco.com

Италия, Греция, Турция, Мальта, Кипр и Израиль

Ingersoll Rand Industrial Technologies
Strada Provinciale Cassanese 108
20060
Vignate, Milano Italy
Тел: +39 02 95 05 61
Факс: +39 02 95 60 415
E-mail: ingersollranditaly@irco.com

Болгария, Румыния, Словения, Хорватия, Босния-Герцеговина, Сербия и Монтенегро

Ingersoll Rand Industrial Technologies
Florianova 2460 253 01 Hostivice
Czech Republic
Тел.: +420 257 109 756
Факс: +420 257 109 758
E-mail: ingersollrandeasterneurope@irco.com

Франция, Бельгия, Люксембург и Северо-Западная франкоговорящая Африка

Ingersoll Rand Industrial Technologies
6 avenue Gutenberg 77600
Bussy-Saint-Georges France
Тел.: +33 1 30 07 69 60
Факс: +33 1 30 07 69 80
E-mail: ingersollrandfrance@irco.com
E-mail: ingersollrandbelgium@irco.com

Скандинавские страны

Ingersoll Rand Industrial Technologies
Krossverksgatan 5 L 21616 Malmö
Sweden
Тел: +46 40 16 20 60
Факс: +46 40 16 20 65
E-mail: ingersollrandscan@irco.com

Субсахарская Африка

Ingersoll Rand Industrial Technologies
Michelle Ferrero Business Park
21 Innes Road – Jet Park PO Box 14687,
Witfield 1467 South Africa
Тел: +27 11 565 8600
Факс: +27 11 565 8660
E-mail: ingersollrandsa@irco.com

Германия, Австрия и Швейцария

Ingersoll Rand GmbH Industrial Technologies
Max-Planck-Ring 27
46049 Oberhausen
Germany
Тел: +49 208 9994 -0
Факс: +49 208 9994 111
E-mail: ingersollrandgermany@irco.com

Польша, Эстония, Латвия и Литва

Ingersoll Rand Industrial Technologies
Kolejowa 5/7
01-217 Warszawa
Poland
Тел: +48 22 434 7770
Факс: +48 22 434 7701
E-mail:
ingersollrandeasterneurope@irco.com

Ближний Восток и Африка

Ingersoll Rand Industrial Technologies
7th Floor, Al Ghazal Complex Al Diyafah
Street
Dubai – P.O.Box 31000
United Arab Emirates
Тел.: +971 4 346 0090
Факс: +971 4 346 0087 E-mail:
ingersollrandmea@irco.com

Голландия

Ingersoll Rand Industrial Technologies
Produktieweg 10
2382 PB Zoeterwoude
Netherlands
Тел : +31 71 582 3456
Факс : +31 71 582 3400
E-mail: info@ingersollrand.nl

Чехия, Словакия и Венгрия

Ingersoll Rand Industrial Technologies
Florianova 2460
253 01 Hostivice
Czech Republic
Тел.: +420 257 109 756
Факс: +420 257 109 758
E-mail:
ingersollrandeasterneurope@irco.com



Ingersoll Rand (NYSE:IR) повышает качество жизни путем создания и поддержания безопасных, комфортабельных и эффективных условий труда. Наши сотрудники и наши товары под общими торговыми марками - в том числе Club Car®, Ingersoll Rand®, Schlage®, Thermo King® и Trane® - работают сообща для повышения качества и уровня комфорта; когда речь идет о воздухе в жилых помещениях и зданиях транспорте; защите продуктов питания и скоропортящихся товаров; охране домов и коммерческих объектов; а также для повышения промышленной производительности и эффективности. Компания Ingersoll Rand Industrial Technologies поставляет изделия от полных систем производства сжатого воздуха, инструментов и насосов до систем транспортировки материалов и жидкостей. Все эти разнообразные инновационные продукты, сервис и производственные решения позволяют нашим заказчикам сокращать потребление энергии, повышая продуктивность и эффективность оборудования. Доход Ingersoll Rand составляет 14 млрд долларов благодаря использованию рациональной практики ведения деловых отношений в компании и при работе с клиентами.



ingersollrandproducts.com



Ingersoll Rand, IR и логотип IR являются торговыми марками компании Ingersoll Rand, ее дочерних компаний и / или филиалов.

Содержание настоящей брошюры не подразумевает расширение каких-либо гарантий или представлений, заявленных или подразумеваемых, в отношении описываемых в настоящей брошюре изделий. Любые подобные гарантии или условия продажи изделий должны быть согласованы с соответствующими стандартными условиями компании Ingersoll Rand, которые могут быть предоставлены по запросу.

Усовершенствование своей продукции — цель, к которой постоянно стремится компания Ingersoll Rand. Конструкция и технические характеристики изделий могут изменяться без предварительного уведомления и каких-либо обязательств.